

GNC

S-1297

MANUAL DE INSTRUÇÕES

CIVEMASA

O fabricante: CIVEMASA IMPLEMENTOS AGRÍCOLAS LTDA.

Av.: Marchesan, 1979

CEP.: 15.994-900

Matão – SP - BRASIL

Tel.: +55 16 – 3382 – 8282

Declara pelo presente momento que o produto,

Designação do equipamento: Grade

Tipo de equipamento: GNC – Série 12/97

Referente estas declarações, satisfaz as exigências essenciais de segurança e de saúde. As presentes normas e diretrizes foram reunidas para uma aplicação correta e maior rendimento do produto adquirido.

Matão, _____ de _____ de _____.

Local e data.

Comunicado de recebimento

Para validar a garantia de seu produto é indispensável que seja reenviado este termo!

Para revenda:

Tel.:

Empresa:

Endereço:

E-mail:

Localidade:

() Venda de equipamento nova primeira utilização.

País:

() Equipamento de demonstração troca de local.

Tipo de equipamento:

Nº de série:

() Equipamento de demonstração primeira utilização.

Código do equipamento:

Nº Nfe.:

() Venda final – equipamento demonstração.

Técnico de assistência:

Nome:

Sobrenome:

Cliente I:

Sobrenome/Empresa:*

Nome da pessoa de contato:*

Rua:*

Localidade:*

País:*

Tel.:*

E-mail:*

Cliente II:

Sobrenome/Empresa:*

Nome da pessoa de contato:*

Rua:*

Localidade:*

País:*

Tel.:*

E-mail:*

Confirmo pelo presente recebimento do Manual de instruções do equipamento acima,

.....

.....

Localidade, data da primeira formação

Assinatura do comprador

Manual de instruções original

No recebimento do equipamento, registre os dados correspondentes.
Essas informações serão úteis para o caso de acionamento da empresa para solicitação de garantia ou para compras de peças originais de reposição.

Tipo de equipamento:

Código do equipamento:

Número do equipamento:

Número de série:

Primeira utilização:

Acessórios:

.....

.....

.....

Endereço da revenda:

Rua:

Localidade:

Tel.:

Nº cliente:



CIVEMASA IMPLEMENTOS AGRÍCOLAS LTDA

Marchesan Av., 1979 - Zip Code 15994-900 - Matão - SP - Brazil

Telephone 55.16.3382.8222

www.civemasa.com.br

1. Introdução	5
2. Ao operador	6 a 21
3. Especificações técnicas	22 a 24
4. Componentes	25 a 28
5. Montagem	29 a 47
Uso do jogo de chaves	29
Montagem dos mancais e separadores	30 a 34
Montagem das seções de discos	35 e 36
Montagem das seções de discos nos chassis	37
Montagem dos limpadores	38
Junção dos chassis	39
Junção dos chassis dianteiro direito e dianteiro esquerdo	39
Junção dos chassis dianteiro esquerdo e traseiro esquerdo	40
Montagem dos braços dianteiro e traseiro	40
Montagem do conjunto regulador para abertura mecânica	41
Montagem do cilindro para abertura hidráulica	41 e 42
Montagem dos extensores	42 e 43
Montagem do conjunto da barra de tração	44 e 45
Montagem do suporte das mangueiras	45
Circuito hidráulico	46 e 47
6. Preparação para o trabalho	48 e 51
Preparo do trator / Preparo do equipamento	48 e 49
Engate ao trator - hidráulico / Acoplamento ao trator	49 e 50
Procedimento para o transporte do equipamento	50 e 51
7. Regulagens e operações	52 a 56
Profundidade de corte / Ângulo da barra de tração	52 e 53
Posição do trator em relação à passada anterior - deslocamento lateral	54
Formas de iniciar a gradagem / Sentido das manobras	55 e 56
8. Manutenção	57 a 66
Lubrificação / Pontos de lubrificação	57 a 59
Manutenção do cilindro hidráulico	60 e 61
Cuidados na manutenção hidráulica	62
Manutenção do equipamento / Recomendações importantes	63 e 64
Ajustes e inspeções rápidas	65 e 66
9. Dados importante	67 a 69
Cálculo do rendimento horário	67
Tabela de rendimento médio	68
Tabela de torque	69
10. Importante	70

Prefácio

Leia atentamente o manual de instruções e respeite seu conteúdo, antes mesmo de iniciar o uso do equipamento.

Desse modo são evitados perigos, custos de reparo são reduzidos e os níveis de vida útil e confiabilidade são garantidos para seu equipamento. Preste muita atenção aos avisos de segurança!

A Civemasa não se responsabiliza por danos ou falhas causadas por desrespeito ao conteúdo do manual de instruções.

O manual tem a finalidade de informar ao operador a maneira correta de uso e as diversas funções nela apresentadas.

O manual de instruções deve ser lido e todo conteúdo deve ser aplicado por todas as pessoas que fazem uso do equipamento. Por exemplo:

- Operação
- Conservação
- Transporte

Nossa equipe de técnicos ou revendedores qualificados estarão à disposição para instruí-lo sobre toda operação, comando e a manutenção correta do equipamento.

O período de garantia tem início na data de entrega do equipamento.

A Civemasa reserva o direito de aperfeiçoar ou alterar as características de seus produtos sem a obrigação de assim proceder com os já comercializados e sem dar conhecimento prévio.

As imagens são meramente ilustrativas.

Avisos de apresentação sobre a atenção com o equipamento

O manual de instruções distingue avisos de atenção diferentes.

São utilizados os seguintes símbolos de aviso:



PERIGO

Indica um perigo que, se não for evitado, resultará em morte ou ferimentos graves.



ATENÇÃO

Indica um perigo que, se não for evitado, resultará em morte ou ferimentos graves.



CUIDADO

Indica um perigo que, se não for evitado, resultará em ferimentos graves.



AVISO

Indica avisos importantes.

As instruções de utilização são indicadas por números:

1. Siga a ordem numérica. Alternativamente, as instruções podem ocorrer por marcadores (•).

Serviço

A Civemasa espera sua total satisfação com a aquisição de seu novo produto e conosco.

Em caso de problemas, contatar seu revendedor autorizado Civemasa. Nossos colaboradores de assistência técnica, juntamente com os colaboradores da assistência técnica da revenda estarão prontos para ajudar a fim de que possamos resolver os problemas técnicos o mais rápido possível.

Para agilizar seu atendimento e resposta no serviço a ser solicitado pedimos que tenha em mãos as seguintes informações:

- ✓ N° da nota fiscal;
- ✓ Nome e endereço;
- ✓ Modelo do equipamento e série;
- ✓ Data de compra, horas de serviço;
- ✓ Tipo de problema detalhado.

Garantia

Quaisquer reclamações sobre produtos com defeito devem ser apresentadas à Civemasa, através do revendedor autorizado.

Danos posteriores

Seu equipamento foi produzido com o máximo cuidado. Porém, mesmo utilizando-o da maneira correta, desvios de quantidade de aplicação até a falha total do equipamento podem ser causados, por exemplo, devido a:

- Ferramentas de trabalho em falta ou danificadas;
- Acionamento ou velocidade de rotação incorretas;
- Falta de observação no manual de instruções;
- Conservação e manutenção omitidas ou inadequadas.

Diante do exposto, verificar se o equipamento está funcionando corretamente.

Está excluído o pedido de indenização por danos consequentes no equipamento por falta de manutenção e conservação, erros de trabalho e operação.

Segurança e prevenção de acidentes

O equipamento foi projetado de acordo com o estado técnico seguindo todas as normas de segurança. Entretanto, o equipamento pode causar perigo para a vida e integridade física do operador ou terceiros, danos no equipamento e outros bens.

Leia e respeite os avisos de segurança antes de manusear o equipamento.

Finalidade e uso correto

A Grade Niveladora GNC foi especialmente projetada para a gradagem de complementação do ciclo de preparo do solo, destorroando-o uniformemente e deixando-o em condições para o plantio e colheita mecanizada.

A utilização correta inclui o real conhecimento e observação dos avisos e instruções disponibilizadas nesse manual (avisos de alerta de segurança) sendo necessário o acompanhamento dos intervalos de manutenção, informes técnicos e áreas definidas de utilização.



AVISO

• **O transporte por longas distâncias deve ser feito, por caminhão, carreta ou prancha, etc.**

Atenção: para transporte em caminhão, carreta ou prancha, existe o procedimento que consta neste manual. Tome todos os cuidados e utilize todas as travas de segurança necessárias, preservando a sua integridade física e das pessoas ao seu redor.

Manutenção e conservação

Manutenção e conservação inadequadas colocam em perigo a segurança operacional do equipamento:

- É importante salientar que cumpra os prazos indicados para verificações ou inspeções periódicas;
- Realize os trabalhos descritos nesse manual de instruções;
- Antes de realizar trabalhos de manutenções e inspeções, pare o equipamento em local nivelado e proteja contra deslocamento;
- Caso precise realizar trabalhos de soldagem no equipamento, estabeleça a conexão de massa o mais próximo possível do ponto de soldagem;
- Lave por completo o equipamento com água de baixa pressão (spray), retirando a graxa suja, a terra que se acumula nos cantos.

- Inspeccione e elimine imediatamente os defeitos detectados;
- Durante os trabalhos de manutenção e conservação, reaperte as porcas e parafusos soltos;
- Não lave o equipamento novo com um jato de vapor. A pintura só é endurecida aproximadamente 3 meses após ser aplicada e pode ser danificada.

Área de perigo

A área restrita representa a área de perigo do equipamento.

Na área de perigo do equipamento existem os seguintes perigos:

- Por meio de ativação não intencional do sistema hidráulico podem ser adicionados perigosos movimentos do equipamento;
- Se não for observada a área de perigo, as pessoas podem ficar feridas ou morrer;
- Antes de qualquer trabalho na área de perigo entre o equipamento e o trator: Parar o trator!

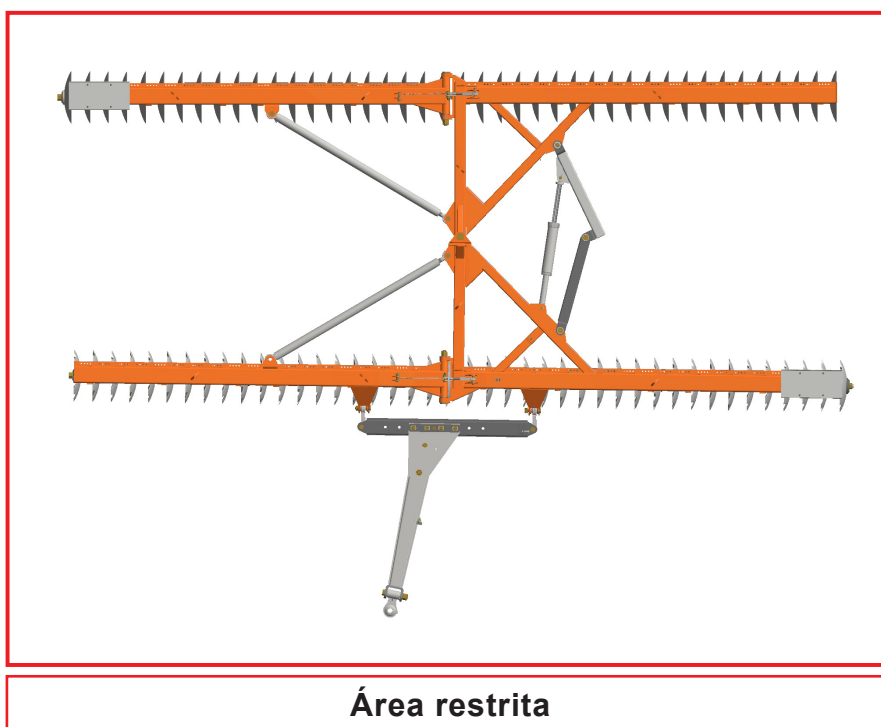

CUIDADO

- Perigo de acidentes graves durante a manobra! Mantenha o ambiente em vista.
- Retire pessoas da área de manobra do equipamento.



AVISO

- É obrigatório o uso de EPI durante a utilização deste equipamento.
- Os Equipamentos de Proteção Individual – EPI tem como objetivo proteger o trabalhador dos possíveis riscos que ameaçam a sua segurança e a sua saúde no trabalho, evitando ou atenuando a gravidade das possíveis lesões durante o trabalho.

Equipamentos de Proteção Individual (EPI)

São equipamentos e acessórios desenvolvidos para proteger uma parte do corpo ou o indivíduo todo contra riscos específicos. De acordo com a NR 6, a definição de EPI: “todo dispositivo ou produto de uso individual utilizado pelo trabalhador que tem como finalidade protegê-lo de riscos ou ameaças à segurança e à saúde”.

ATENÇÃO

• **A prática de segurança deve ser realizada em todas as etapas de trabalho com o equipamento, evitando assim acidentes como impacto de objetos, queda, ruídos, cortes, ou seja, a pessoa responsável por operar o equipamento está sujeita a danos internos e externos ao seu corpo.**



Use protetor auricular adequado, pois exposição prolongada a altos ruídos podem causar comprometimento ou perda de audição.



As luvas são utilizadas para proteção das mãos e braços contra agentes abrasivos escoriantes (que pode provocar corte ou arranhões). Ao efetuar qualquer serviço de montagem e desmontagem, sempre utilize luvas.



O capacete é responsável por proteger a cabeça do trabalhador de possíveis ferimentos que sejam provenientes de níveis elevados.



Os óculos de segurança atuam como protetores, protegendo os olhos contra qualquer tipo de detrito estranho, que possa causar irritação ou ferimentos.



Estes equipamentos são capazes de filtrar o ar e evitar que partículas de sujeira ou restos de materiais sejam aspirados pelo trabalhador, podendo comprometer o funcionamento das vias aéreas.



Os calçados de segurança protegem de riscos como impactos de objetos, furos de pregos, presos em madeira jogados no chão, esmagamentos, escorregões em áreas lisas ou molhadas, entre outros. Durante o trabalho, utilize sempre calçados de segurança.



Vestuário e equipamento de proteção devem ser usados. Evite roupas largas ou presas ao corpo, as quais podem se enroscar nas partes móveis do equipamento.

AVISO

Os tipos de EPI's utilizados podem variar dependendo do tipo de atividade ou de riscos que poderão ameaçar a segurança e a saúde do trabalhador e da parte do corpo que se pretende proteger.

Os Equipamentos de Proteção Individual, além de essenciais à proteção do trabalhador, visam a manutenção de sua saúde física e proteção contra os riscos de acidentes do trabalho e/ou de doenças profissionais e do trabalho.

PERIGO

- **Risco de acidente!**

Observe todas as especificações do trator (peso, pneus e vazão de óleo) para que o equipamento não seja conectado com um trator incompatível.

- **Colocação em funcionamento**

Este trabalho só deve ser realizado por pessoas que tenham sido treinadas pelos técnicos e equipe da Civemasa.

Quando se coloca em funcionamento existe elevado perigo de acidentes.

Observe as indicações.

AVISO

- **Nos trabalhos de instalação e manutenção existe elevado perigo de acidentes.**

Antes de realizar os trabalhos, ler o manual de instruções e familiarizar-se com o equipamento.

- **Dependendo do âmbito do equipamento**

Corrija ou mande corrigir quaisquer defeitos ocorridos.

CUIDADO

- **Perigos e ferimentos ao realizar trabalhos no equipamento.**

Use equipamento de proteção adequado em todos os trabalhos de reparação e manutenção.

CUIDADO

- **Trabalhe com cuidado com o equipamento.**

- **Ligue / pare o equipamento.**

PERIGO

- **As pessoas podem ficar presas e seriamente feridas entre o equipamento e o trator.**

- **Retire as pessoas da área entre o equipamento e o trator.**

AVISO

- **Perigo de acidentes graves durante a manobra! Mantenha o ambiente em vista.**

- **Retire pessoas da área de manobra do equipamento.**

Ligar o equipamento:

Antes de ligar o implemento, leia cuidadosamente as instruções contidas neste manual.

Certifique-se de que a pessoa responsável pela operação está instruída quanto a sua utilização de forma correta e segura.

AVISO

- Mantenha um kit de primeiros socorros em local de fácil acesso. Saiba como utilizá-lo.

ATENÇÃO

- Não permaneça entre o trator e o equipamento durante o acoplamento ou desacoplamento do trator.

Equipamento em operação:

Quando operada de forma correta, a máquina é muito simples, porém é indispensável que todos os operadores conheçam o seu funcionamento e os riscos da sua utilização de forma errada. Seguindo as instruções de segurança descritas neste manual se evitará situações de risco para o operador, para terceiros e para os bens circundantes.

AVISO

- A utilização do equipamento em aplicações não mencionadas neste manual é tida como trabalho não admissível e não está autorizada por esse fabricante.

ATENÇÃO

- Durante a operação ou transporte da máquina, esteja atento a buracos ou elevações no solo que possam oferecer riscos de acidentes.

Guarde o equipamento:

AVISO

- Coloque o equipamento em local coberto e seco, protegido do sol e da chuva, devidamente apoiado no solo.

Cuidados e manutenção:

PERIGO

• É proibido realizar serviços e manutenção, lubrificação, reparo, regulagem ou limpeza com a máquina ligada. Antes de realizar qualquer serviço, desligue o trator, retire a chave de partida.

CUIDADO

• **Observar as indicações de segurança, cuidados e manutenção.**

O seu equipamento foi planejado e montado para um desempenho, economia e facilidade de operações máximas, sob uma variedade de condições de funcionamento.

A fim de manter um funcionamento sem problemas, faz-se necessário que os cuidados, a limpeza e a manutenção sejam respeitadas nos intervalos recomendados.

Lubrifique o equipamento

O equipamento deve ser lubrificado regularmente após cada lavagem.

Isso garante a prontidão operacional e reduz os custos de reparo e os tempos de inatividade.

CUIDADO

Higiene

- Utilizando da maneira correta, os lubrificantes e produtos em óleo mineral não apresentam qualquer perigo para a saúde.

- Deve ser evitado contato prolongado com a pele ou inalação de vapores.

Manuseio de lubrificantes

- Proteja-se de contato direto com óleos e lubrificantes por meio de utilização de luvas e/ou cremes de proteção.

- Lave as marcas de óleo na pele a fundo com água morna e sabão neutro.

- Não limpe sua pele com gasolina, óleo diesel e outros solventes.

Descarte

- Óleos, graxas e resíduos representam um grande perigo para o meio ambiente e tem que ser descartados de forma ambientalmente corretas e conforme as prescrições legais.

- Se necessário, contatar a administração local.



Peças de reposição

Os acessórios e peças de reposição Civemasa foram especialmente planejadas para esse equipamento.

Utilização e montagem de produtos que não sejam originais, pode em determinadas circunstâncias alterar negativamente as características de design do equipamento, e assim, prejudicar a segurança na operação do equipamento.

A Civemasa não se responsabiliza por danos causados pela utilização de peças e acessórios não originais.

Se forem colocados adesivos de segurança no componente substituído, essas também têm que ser encomendadas e aplicadas na peça de reposição.

Manual de instruções

O manual de instruções faz parte do equipamento!

Se o manual de instruções não for observado, podem ocorrer ferimentos graves ou até a morte.

- Leia e observe as seções relevantes do manual de instruções antes de iniciar os trabalhos.
- Guarde o manual de instruções em local seguro e acessível.
- Transmita o manual de instruções aos usuários seguintes.

Qualificação de pessoal

Se o equipamento for utilizado de forma inadequada, podem ocorrer ferimentos graves ou até a morte.

Para que evite acidentes, todas as pessoas que utilizam o equipamento devem cumprir os seguintes requisitos:

- Realize o trabalho com o equipamento de forma segura no âmbito desse manual de instruções;
- Compreender o funcionamento do equipamento no contexto do seu trabalho e estar informado sobre os perigos do trabalho;
- Compreender o manual de instruções e implementar as informações nele contidas em sua totalidade;
- Uma pessoa em treinamento só pode trabalhar com o equipamento sob supervisão.

A entidade exploradora tem que:

- Regular a área de responsabilidade e monitoração pessoal;
- Formar e instruir o pessoal, se for necessário;
- Tornar o manual de instruções acessível ao operador;
- Assegurar que o operador compreendeu o manual de instruções.

CUIDADO

Grupo de operadores

As pessoas que trabalham com o equipamento têm que receber formação adequada para as diferentes atividades.

Operadores instruídos

Essas pessoas têm que ter sido instruídas pela entidade formadora ou técnicos autorizados e devidamente qualificados para as respectivas atividades:

- Transporte em via pública;
- Utilização e configuração;
- Operação;
- Manutenção;
- Localização e eliminação de falhas.

Crianças em perigo

As crianças não têm capacidade de avaliar os perigos e comportam-se de forma imprevisível, isso as torna particularmente vulneráveis:

- Mantenha crianças afastadas;
- Assegure que não se encontrem crianças na área de perigo, especialmente antes de iniciar e acionar os movimentos do equipamento;
- Pare os tratores antes de sair;
- As crianças podem provocar movimentos perigosos no equipamento. Um equipamento que não esteja suficientemente seguro e sem supervisão é um perigo para as crianças!

Segurança no trânsito

PERIGO

- **É proibido o transporte de pessoas no equipamento!**
- **Observe as larguras e alturas de transporte admissíveis. Preste atenção à altura de transporte em viadutos e cabos de alta tensão.**
- **Para equipamentos sem freio, selecione o peso do trator e a velocidade para que o equipamento possa ser controlado com segurança em todas as condições.**
- **Adapte sempre o modo de dirigir às condições da estrada para que evite acidentes e danos nos chassis.**
- **Considere habilidades pessoais e condições de estrada, trânsito, visibilidade e climáticas.**
- **Trave o equipamento para o transporte.**
- **Calce adequadamente o equipamento.**
- **Utilize amarras (cabos, correntes, cintas, etc.), em quantidade suficiente para imobilizar o equipamento durante o transporte.**

Movimentação de máquina suspensa



- Toda movimentação de máquina deve ser feita por pessoas **CAPACITADAS** e **AUTORIZADAS** para este tipo de serviço.
- Observe todas as condições de segurança e uso de EPI, tais como calçado de segurança, óculos de segurança, capacete, luvas e outros EPI'S conforme indicação do SESMT.
- Utilize correntes, de no mínimo 3 metros de comprimento, para fazer o içamento com segurança.
- Utilize os pontos adequados para içamento, confirme que o equipamento está bem seguro. Evite acidentes.
- Sempre isole a área ao realizar o içamento e movimentação de componentes. Mantenha sempre a distância segura do equipamento.

O equipamento possui pontos adequados de içamento que se encontra no chassi. Em caso de levantamento por guincho para fazer o carregamento do equipamento, é imprescindível o engate nos pontos para içamento conforme a figura abaixo.

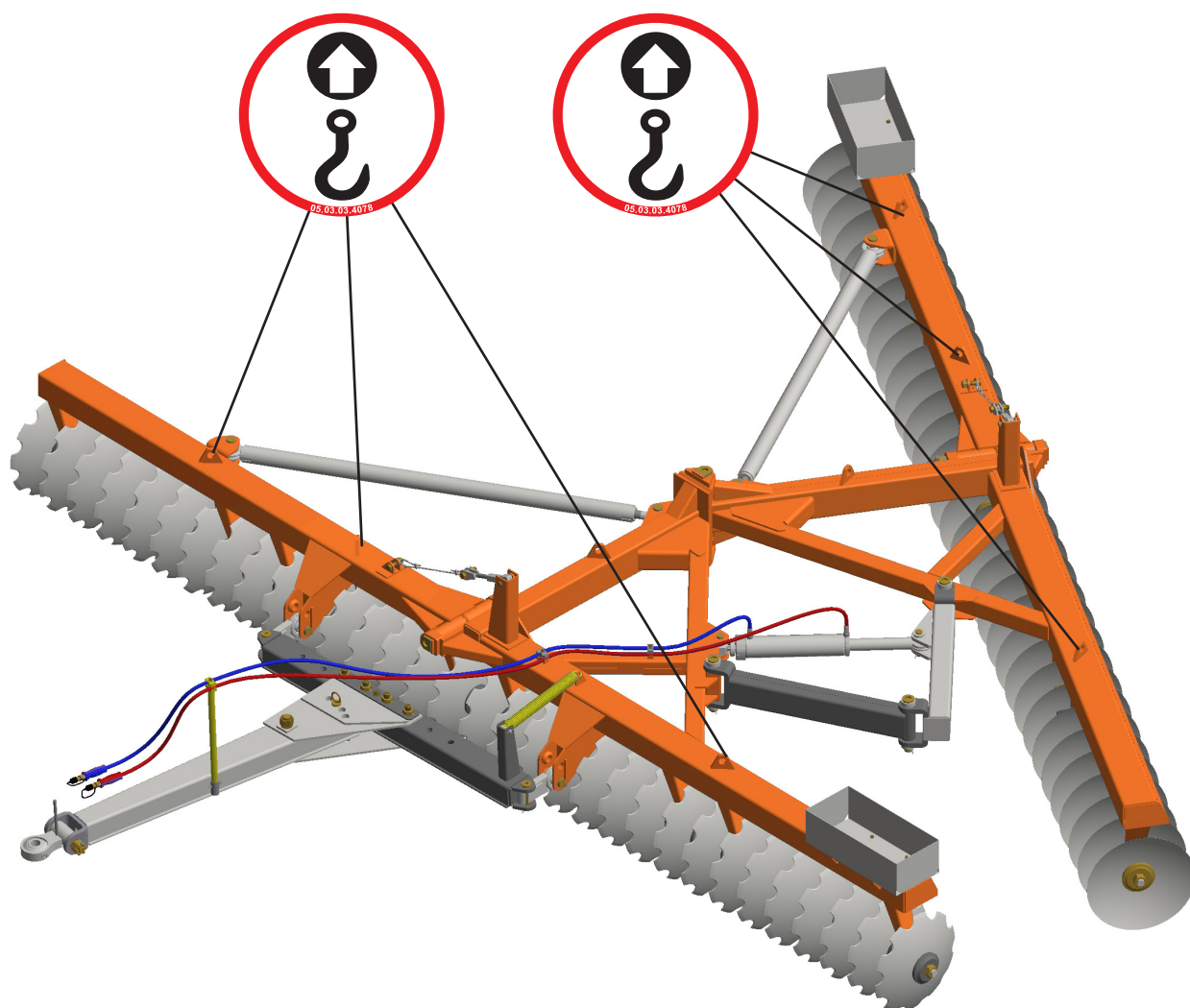

Adesivos

Etiquetas de segurança advertem relativamente perigos, pontos de perigo e são parte importante do equipamento na segurança. Etiquetas de segurança em falta aumentam o risco de lesões e acidentes graves e mortais para as pessoas.

- Limpe as etiquetas que estiverem sujas.
- Faça a troca das etiquetas de segurança que estiverem danificadas ou ilegíveis.

ATENÇÃO

- Este símbolo é um alerta utilizado para prevenção de acidentes.
- As instruções acompanhadas deste símbolo referem-se à segurança do operador, mecânicos ou de terceiros, portanto devem ser lidas e atentamente observadas. Quando as instruções de segurança não forem seguidas, pode ocorrer grave acidente com risco de morte.



Consulte o presente manual antes de realizar trabalhos de regulagens e manutenções.

Siga todas as recomendações, advertências e práticas seguras recomendadas neste manual, compreenda a importância de sua segurança, acidentes podem levar à invalidez ou inclusive a morte.

LEMBRE-SE, ACIDENTES PODEM SER EVITADOS!



Não verifique vazamentos no circuito hidráulico com as mãos, a alta pressão pode provocar grave lesão.



Nunca faça as regulagens ou serviços de manutenção com o equipamento em movimento.



Tenha cuidado especial ao circular em declives. Perigo de capotamento.



Impeça que produtos químicos (fertilizantes, sementes tratadas, etc) entrem em contato com a pele ou com as roupas.



Mantenha os lugares de acesso e de trabalho limpos e livres de óleo, graxa, etc. Perigo de acidente.

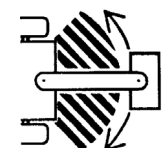

Não transite em rodovias ou estradas pavimentadas. Nas curvas fechadas, evite que as rodas do trator toquem o cabeçalho.



Ao acoplar o equipamento ao trator, utilize uma corrente para travar o cabeçalho do equipamento à barra de engate do trator. Esta medida evitará que as mangueiras hidráulicas venham a se romper ou que o equipamento venha a empinar em caso de quebra do sistema de engate.



Sempre utilize as travas para efetuar o transporte e a manutenção dos equipamentos.



Ao operar com tomada de potência (TDP), fazer com o máximo cuidado. Não aproximar quando em funcionamento.



É terminantemente proibido a presença de qualquer outra pessoa no trator ou no equipamento.



Tenha precaução quando circular debaixo de cabos elétricos de alta tensão.

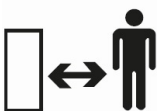

Mantenha um distanciamento seguro do equipamento na hora do trabalho.



Não abra ou remova proteções de segurança enquanto o equipamento estiver ligado



Desligue o motor e remova a chave do trator antes de realizar trabalho de manutenção ou reparo no equipamento.



Efetue a montagem de pneus com equipamentos adequados. O serviço deve ser executado somente por pessoas capacitadas para o trabalho.

Jamais solde a roda montada com pneu, o calor pode causar aumento da pressão de ar e provocar a explosão do pneu.

Ao encher o pneu se posicione ao lado do pneu, nunca na frente do mesmo.



Conforme a norma NR-17, todo profissional que realiza manuseio manual de cargas deve receber capacitação e orientação quanto aos métodos de levantamento, carregamento e deposição de cargas, para assim evitar os graves danos desencadeados por um levantamento de peso mal executado.

Informações gerais

As indicações de lado direito e lado esquerdo são feitas observando o equipamento por trás. Para solicitar peças ou os serviços de assistência técnica é necessário fornecer os dados que constam na plaqueta de identificação, a qual se localiza no chassi do equipamento.

MODELO MODEL	
Nº SÉRIE SERIAL NR	
DATA DATE	PESO WEIGHT
CIVEMASA	
<small>www.civemasa.com.br Marchesan Imps. e Máq. Agr. TATU S.A. CNPJ: 52.311.289/0001-63 - MATÃO-SP-BRASIL</small>	

AVISO

• Alterações e modificações no equipamento sem a autorização expressa da Civemasa, bem como o uso de peças de reposição não originais, implicam em perda de garantia.

Adesivos de segurança

Os adesivos de segurança alertam sobre os pontos do equipamento que exigem maior atenção e devem ser mantidos em bom estado de conservação. Se os adesivos de segurança forem danificados, ou ficarem ilegíveis, devem ser substituídos. A Civemasa comercializa os adesivos, mediante solicitação e indicação dos respectivos códigos.

 **PERIGO/DANGER/
PELIGRO**

Para evitar acidentes, não faça regulagens com o equipamento em movimento. Para manutenção e limpeza, desligue o motor do trator.

In order to avoid accidents, do not carry out adjustments with the equipment in movement. For maintenance and cleaning, switch off the tractor engine.

Para evitar accidentes, no haga reglajes con el equipo en movimiento. Para mantenimiento y limpieza, apague el motor del tractor.

05.03.03.1739

 **ADVERTÊNCIA / WARNING /
ADVERTENCIA**

Para evitar acidentes, instale as travas dos cilindros antes do transporte ou antes de efetuar serviços no equipamento.

In order to avoid accidents activate cylinder locks before transportation or carrying out any service on the equipment.

Para evitar accidentes, instale las trabas de los cilindros antes del transporte o antes de efectuar trabajos en el equipo.

05.03.03.1738

 **ATENÇÃO
ATTENTION
ATENCIÓN**



Leia o manual antes de iniciar o uso do equipamento.

Read the manual before attempting to work with the equipment.

Lea el manual antes de iniciar el uso del equipo.

05.03.03.1428

AVISO

• Mantenha os adesivos de segurança sempre limpos.

Adesivos

! PERIGO / DANGER / PELIGRO



Para evitar acidentes, fique longe do equipamento quando o mesmo estiver articulando ou desarticulando.
Falhas mecânicas ou hidráulicas podem fazer com que o equipamento abaixe rapidamente.

In order to avoid accidents, keep away from the equipment when the same is folding or unfolding.
Mechanical or hydraulic failure can make the equipment to fall down quickly.

*Para evitar accidentes, quede lejos del equipo cuando el mismo esté articulando o desarticulando.
Falhas mecánicas o hidráulicas pueden hacer con que el equipo baje rápidamente.*

05.03.03.1896

! ATENÇÃO / ATTENTION / ATENCIÓN

- Verifique o nível de óleo dos mancais semanalmente;
- Observe, diariamente, se há vazamento;
- Troque o óleo a cada 1000 horas de trabalho;
- Use óleo mineral SAE;
- Lubrifique os pontos de graxa periodicamente;
- Reaperte os conjuntos de discos periodicamente (antes disso, deve-se soltar os parafusos de fixação dos mancais).

- Check the bearings' oil level weekly;
- Check the existence of eventual leaks daily;
- Change the oil at every 1000 working hours;
- Use mineral SAE oil;
- Lubricate the grease points periodically;
- Re-tighten the disc assemblies periodically (to do that, you must loose the bearing fastening bolts first).

- Verifique el nivel de aceite de los cojinetes semanalmente;
- Observe si hay pérdidas, diariamente;
- Cambie el aceite a cada 1000 horas de trabajo;
- Utilice aceite mineral SAE;
- Lubrique los puntos de grasa periódicamente;
- Reajuste los conjuntos de discos periódicamente (para esto, antes, se deberá soltar los tornillos de fijación de los cojinetes).

05.03.03.3038

! ATENÇÃO
ATTENTION / ATENCIÓN

Nunca acione o cilindro com o trator parado. Sempre que acionar o cilindro hidráulico, a grade deve estar em movimento.

Never activate the cylinder with the tractor stopped. Whenever activating the hydraulic cylinder, the harrow should be in movement.

Nunca accione el cilindro con el tractor parado. Siempre que accionar el cilindro hidráulico la rastra debe estar en movimiento.

05.03.03.1807

LUBRIFICAR E REAPERTAR DIARIAMENTE
LUBRICATE AND TIGHTEN DAILY
LUBRICAR Y REAPRETAR DIARIAMENTE

05.03.03.1827

Adesivos



Etiqueta adesiva

Quantidade	Modelo	Código
2	Emblema GNC	05.03.03.3441
2	Emblema logo Civemasa	05.03.03.3244
1	Etiqueta adesiva perigo	05.03.03.1739
1	Etiqueta adesiva atenção ler manual	05.03.03.1428
1	Etiqueta adesiva lubrificar e reapertar diariamente	05.03.03.1827
1	Etiqueta adesiva advertência	05.03.03.1738
2	Emblema perigo	05.03.03.3038
1	Etiqueta adesiva abertura fechamento seções	05.03.03.4438
1	Etiqueta adesiva atenção	05.03.03.1807
1	Etiqueta perigo	05.03.03.1896

AVISO

• Substitua os adesivos de segurança que estão faltando ou danificados. O operador deve saber o significado e a necessidade de manter os adesivos no lugar e em boas condições. Deve estar ciente, também, dos perigos oferecidos pela falta de segurança e do aumento de acidentes, caso as instruções não forem seguidas.

Uso previsto do equipamento

A Grade Niveladora Civemasa GNC foi especialmente projetada para a gradagem de complementação do ciclo de preparo do solo, destorroando-o uniformemente e deixando-o em condições para o plantio e colheita mecanizada.

A abertura do ângulo de corte dos discos pode ser mecânica ou hidráulica. Possuem mancais de rolamentos com lubrificação permanente a óleo, equipados com capas protetoras em sua parte inferior, protegendo o seu corpo de desgaste quando entram em atrito com o solo.

Opcionalmente nos modelos GNC 44 a 54 discos a abertura hidráulica é efetuada com pistão invertido, isto é, a grade trabalha com o pistão fechado.

Devido a grande largura de corte, a partir do modelo GNC 60, os chassis possuem uma articulação central, o que proporciona um melhor acabamento na gradagem, pois o equipamento pode acompanhar as oscilações do terreno.

Uso não permitido do equipamento

1. Para evitar danos, graves acidentes ou morte, NÃO transporte pessoas sobre qualquer parte do equipamento.
2. O equipamento não deve ser utilizado por operador inexperiente que não conheça todas as técnicas de condução, comando e operação.

3. Especificações técnicas

GNC S-1297

Tipo:.....Grade Niveladora
 Modelo: GNC
 Número de discos:.....36, 40, 44, 48, 52, 54, 60, 64, 72 e 84
 Espaçamento:..... 200 mm
 Dimensões dos discos:Ø 22" x 4,5 mm
 Tipo dos discos:.....Mistos, recortados ou lisos
 Mancais - comprimento:..... 196 mm
 - tipo:..... Óleo (DM)
 Volume de óleo dos mancais 130 ml
 Separadores - comprimento:..... 196 mm
 - tipo: Fundido
 Diâmetro do eixo:Ø 38,10 mm (1.1/2")
 Tipo de acoplamento: Barra de tração
 Velocidade de trabalho:7,0 a 12,0 km/h

Modelo	Número de discos	Abertura ângulo de corte	Largura de corte (mm)	Peso* aproximado (kg)	Potência (cv) do trator
					4 x 4
GNC	36	Mecânica	3500	1391	95 - 100
	40	Mecânica	3900	1525	100 - 115
	44	Mecânica / Hidráulica	4300	1974	120 - 130
	48	Mecânica / Hidráulica	4700	1846	130 - 140
	52	Mecânica / Hidráulica	5100	1991	140 - 160
	54	Mecânica / Hidráulica	5300	2042	160 - 170
	60 **	Hidráulica	5900	2695	170 - 180
	64 **	Hidráulica	6200	2786	180 - 190
	72 **	Hidráulica	7000	3140	200 - 220
84 **	Hidráulica	8200	3366	220 - 290	

 **AVISO**

- * Pesos aproximados com discos Ø 22" x 4,5 mm L/R - Abertura hidráulica.
- ** Grades com articulação central
- A potência requerida no motor do trator poderá sofrer variações conforme as condições do terreno.

3. Especificações técnicas

Dimensões do equipamento

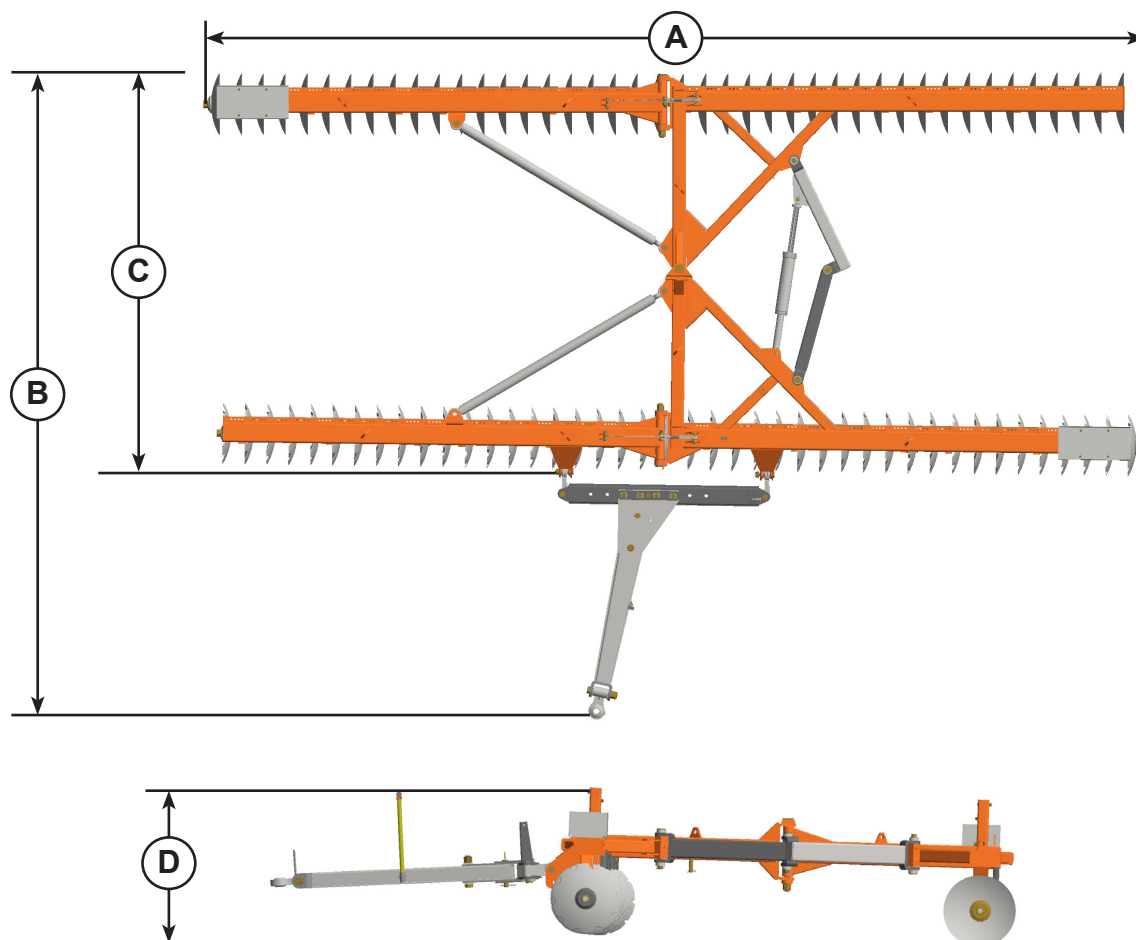

Modelo	Número de discos	Abertura ângulo de corte	A (mm)	B (mm)	C (mm)	D (mm)
GNC	36	Mecânica	3805	3175	1640	1240
	40	Mecânica	4215	3175	1640	1240
	44	Mecânica / Hidráulica	4590	3620	2025	1095
	48	Mecânica / Hidráulica	4985	3620	2025	1095
	52	Mecânica / Hidráulica	5395	3620	2025	1095
	54	Mecânica / Hidráulica	5620	3620	2025	1095
	60 **	Hidráulica	6215	5895	3700	1155
	64 **	Hidráulica	6580	5930	3740	1155
	72 **	Hidráulica	7425	5930	3740	1155
84 **	Hidráulica	8560	5895	3700	1255	

AVISO

• As dimensões e informações desta página servem para o transporte e armazenamento, as medidas são aproximadas.

4. Componentes

GNC - 36 e 40 discos (mecânica) S-1297

- 01 - Chassi dianteiro
- 02 - Chassi traseiro
- 03 - Barra de tração
- 04 - Tirante
- 05 - Braço dianteiro

- 06 - Braço traseiro
- 07 - Conjunto regulador
- 08 - Seção de discos dianteira
- 09 - Seção de discos traseira

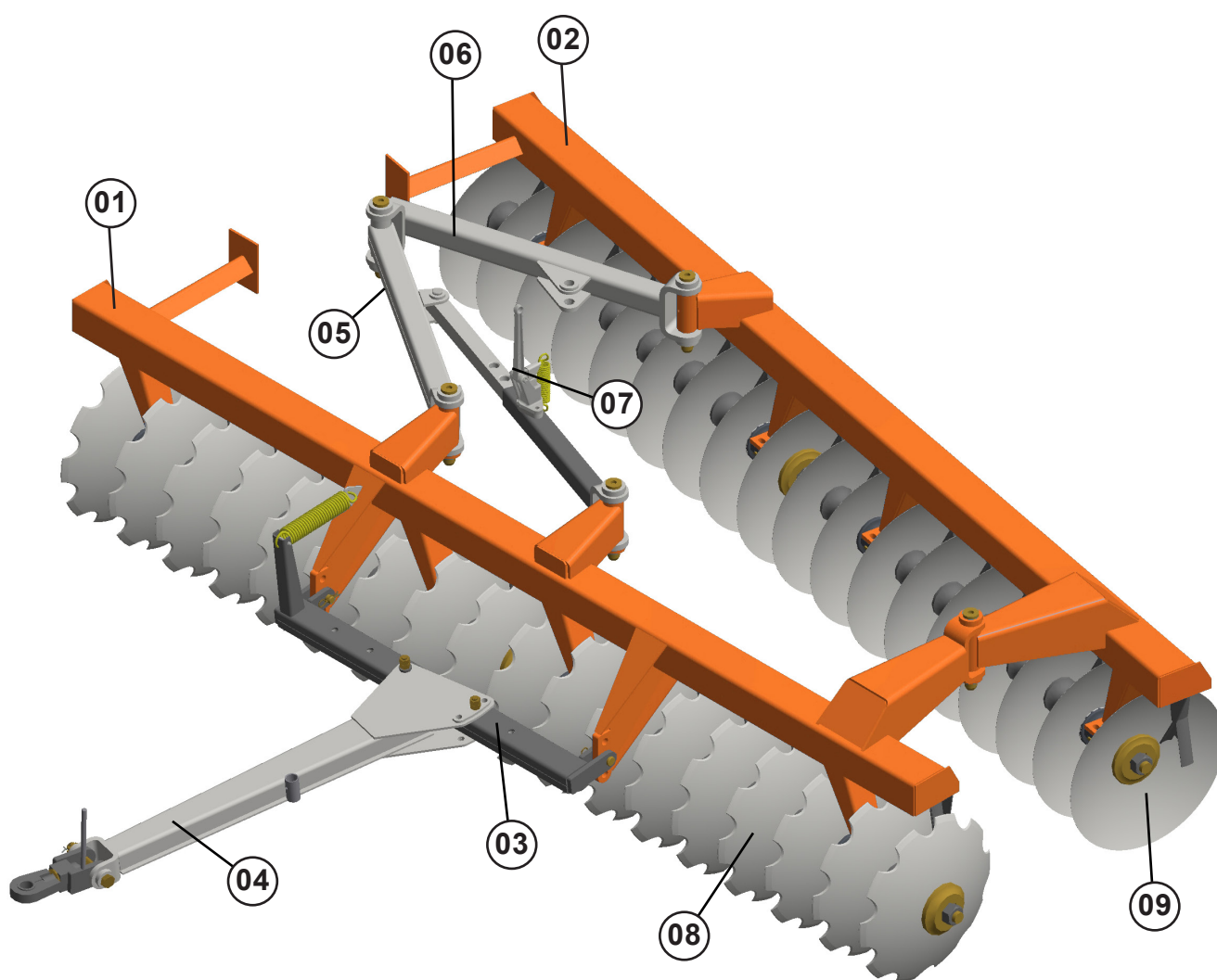

4. Componentes

CIVEMASA

GNC - 44 a 54 discos (mecânica) S-1297

01 - Chassi dianteiro

02 - Chassi traseiro

03 - Barra de tração

04 - Tirante

05 - Braço dianteiro

06 - Braço traseiro

07 - Conjunto regulador

08 - Seção de discos dianteira

09 - Seção de discos traseira

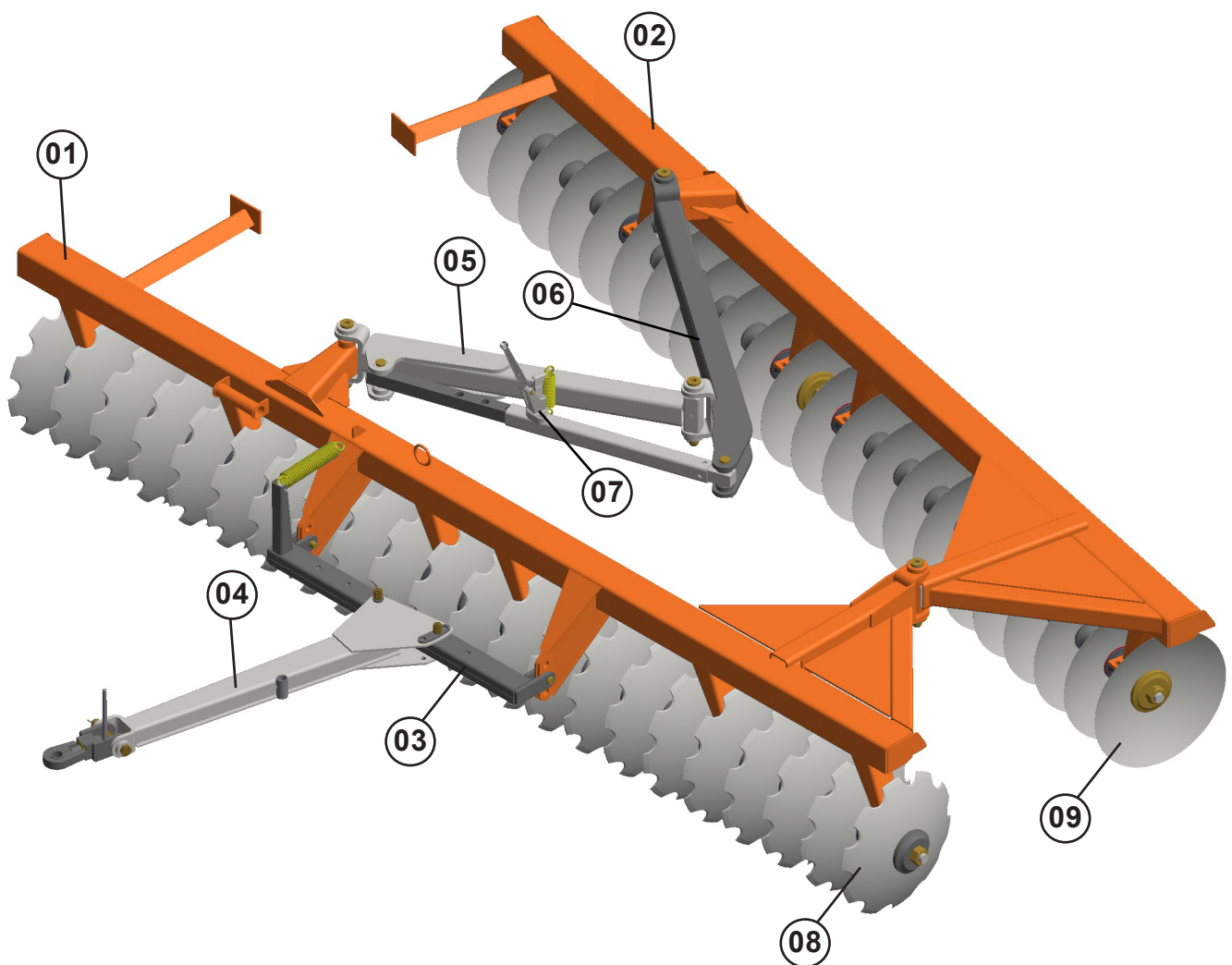

4. Componentes

GNC - 44 a 54 discos (hidráulica) S-1297

01 - Chassi dianteiro

02 - Chassi traseiro

03 - Barra de tração

04 - Tirante

05 - Suporte mangueiras

06 - Mangueiras

07 - Braço dianteiro

08 - Braço traseiro

09 - Cilindro

10 - Seção de discos dianteira

11 - Seção de discos traseira

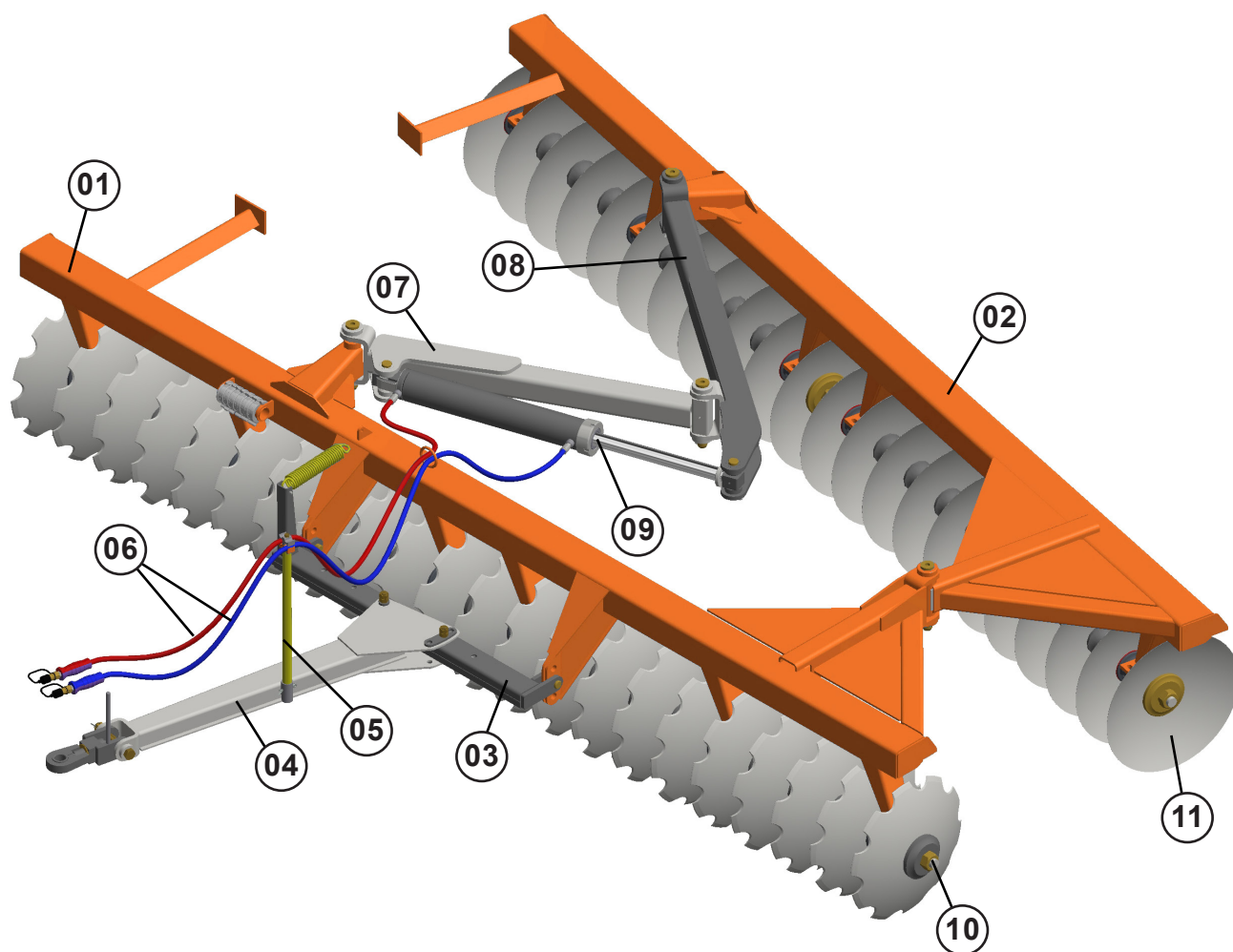

4. Componentes

CIVEMASA

GNC - 60 a 84 discos (hidráulica) S-1297

- | | |
|--------------------------------|--------------------------------|
| 01 - Chassi dianteiro direito | 09 - Tirante |
| 02 - Chassi dianteiro esquerdo | 10 - Suporte mangueiras |
| 03 - Chassi traseiro direito | 11 - Seção de discos dianteira |
| 04 - Chassi traseiro esquerdo | 12 - Seção de discos traseira |
| 05 - Braço dianteiro | 13 - Extensor |
| 06 - Braço traseiro | 14 - Extensor cabo aço |
| 07 - Mangueiras | 15 - Caixa peso |
| 08 - Barra tração | |

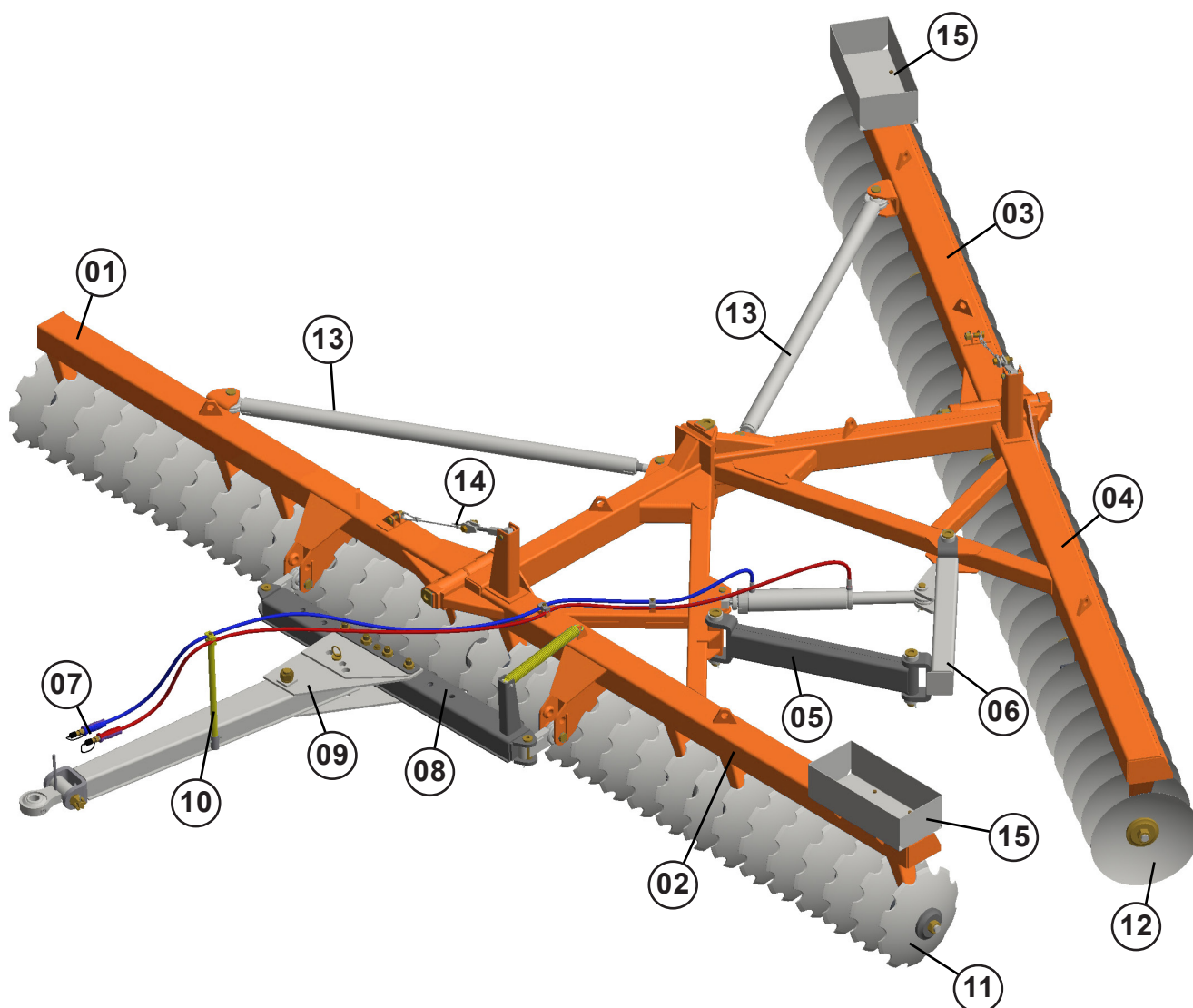

PERIGO

- **SOMENTE** pessoas devidamente **QUALIFICADAS** e **AUTORIZADAS** podem montar / desmontar este equipamento, as quais comprovem experiência e competência para este tipo de trabalho.
- Utilizar óculos de segurança e protetor auricular, luvas e outros EPI'S conforme indicação do SESMT.
- Evitar contato direto com o óleo de lubrificação, e não jogar nenhum tipo de óleo lubrificante e/ou graxa no meio ambiente.

Inicialmente, coloque todas as peças em local limpo e com fácil identificação. Confira a quantidade com a lista de embalagem que se encontra dentro da caixa de componentes.

Uso do jogo de chaves

- Usam-se as chaves (A) no aperto das porcas das seções de discos, sendo uma para segurar a porca do eixo de um lado, enquanto se aperta a porca da outra extremidade, evitando, assim, que o eixo gire.

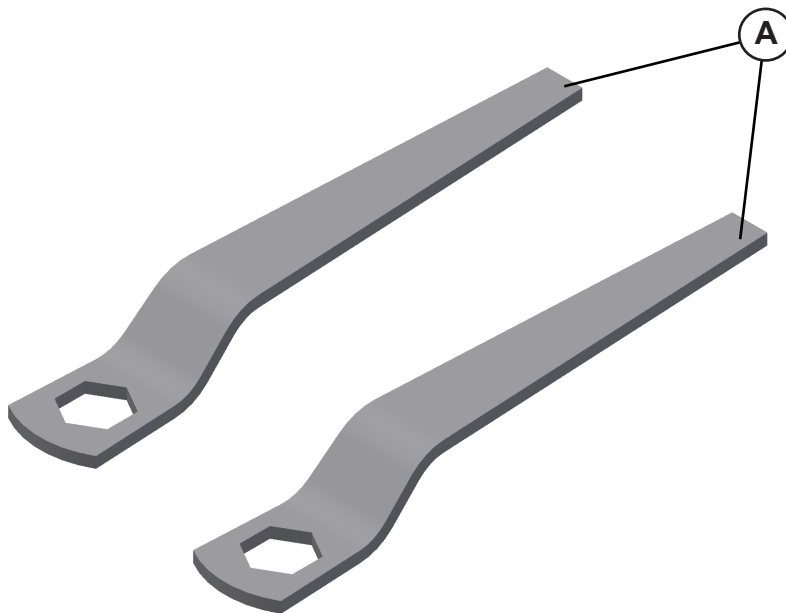

CUIDADO

- Recomendamos o uso de luvas, especialmente na montagem das seções de discos.

Antes de iniciar a montagem das seções de discos, verifique a posição correta de mancais e separadores conforme as figuras das páginas seguintes:

Montagem dos mancais e separadores

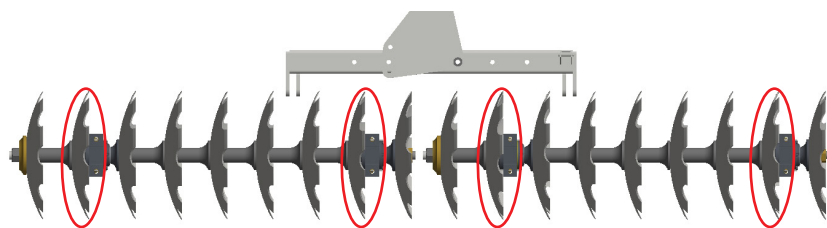

**36 Discos S-1297
08 Mancais DM
24 Separadores
08 Calços**

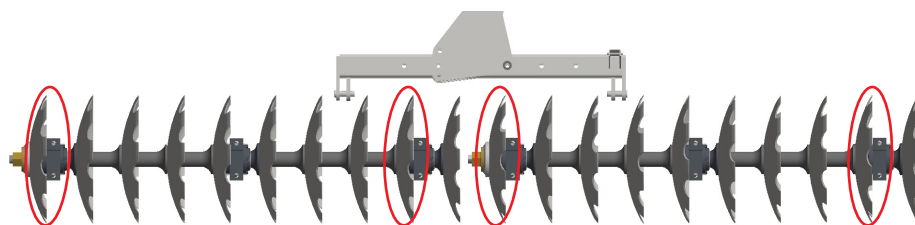
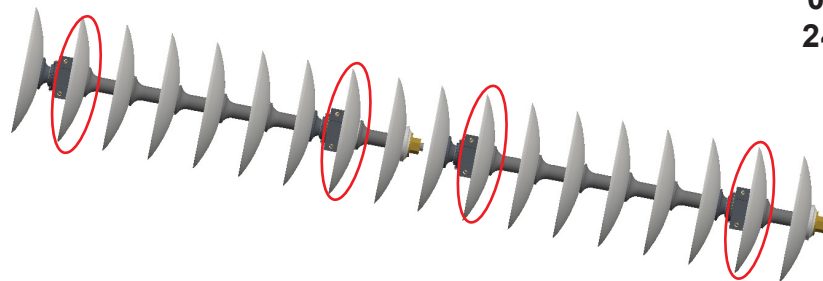

**40 Discos S-1297
12 Mancais
24 Separadores
8 Calços**

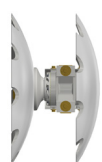
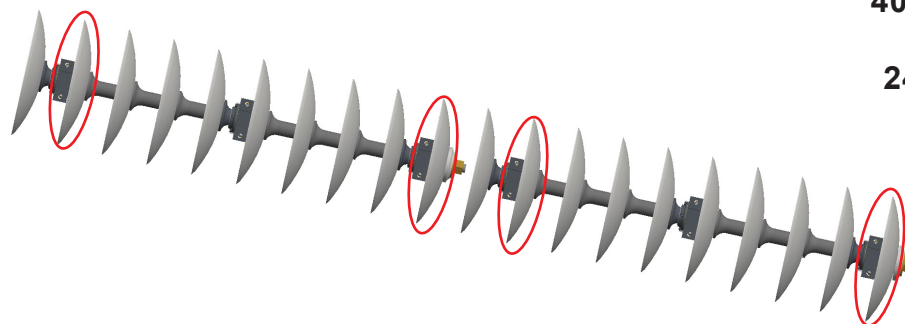

Mancal



Separador

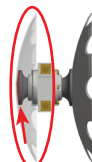

Calços

Montagem dos mancais e separadores

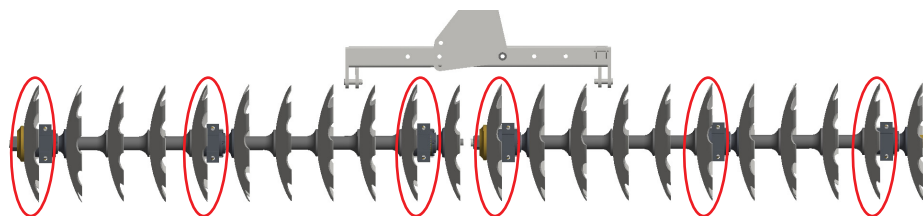

**44 Discos S-1297
12 Mancais DM
28 Separadores
12 Calços**

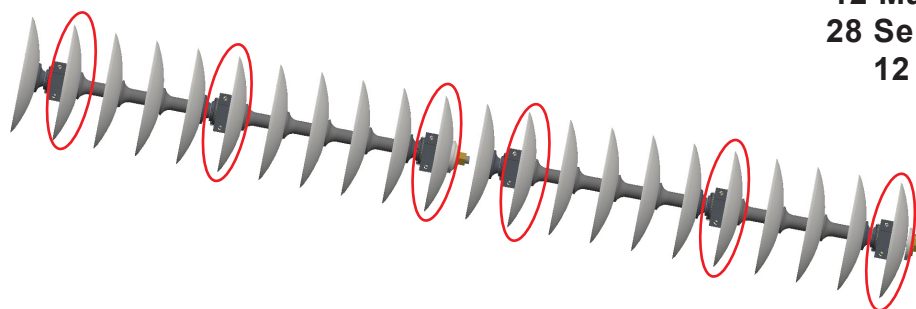

**48 Discos S-1297
12 Mancais DM
32 Separadores
12 Calços**

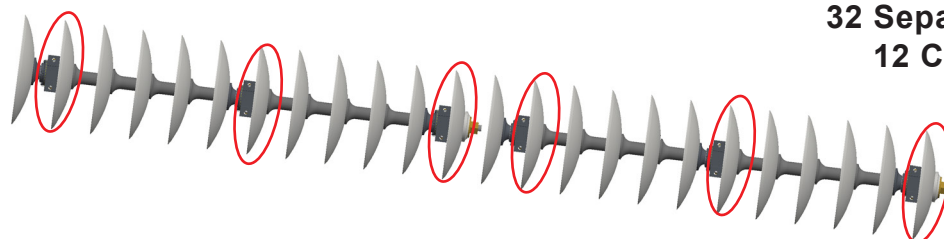
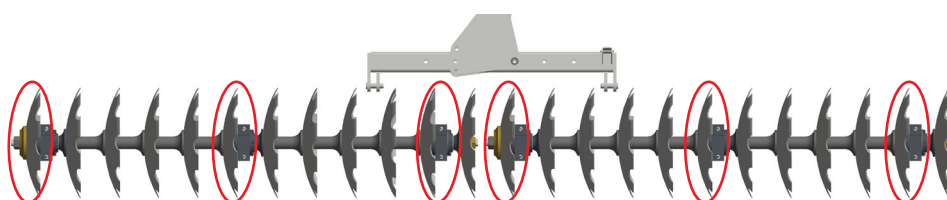

Mancal



Separador

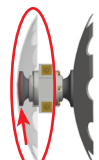

Calços

AVISO

• Para equipamentos de 44 discos que possuem 8 calços, utilizá-los nas extremidades das seções de discos.

Montagem dos mancais e separadores

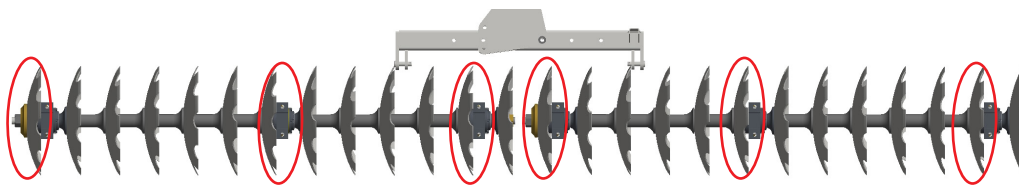

**52 Discos S-1297
12 Mancais DM
36 Separadores
12 Calços**

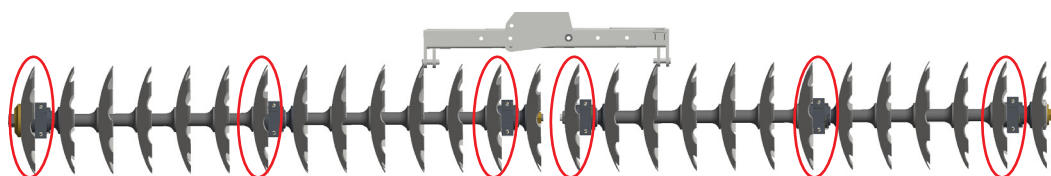
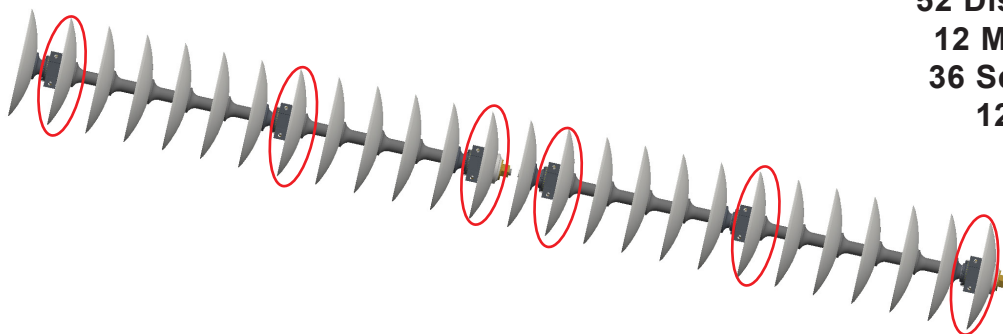

**54 Discos S-1297
12 Mancais DM
38 Separadores
12 Calços**

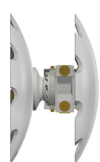
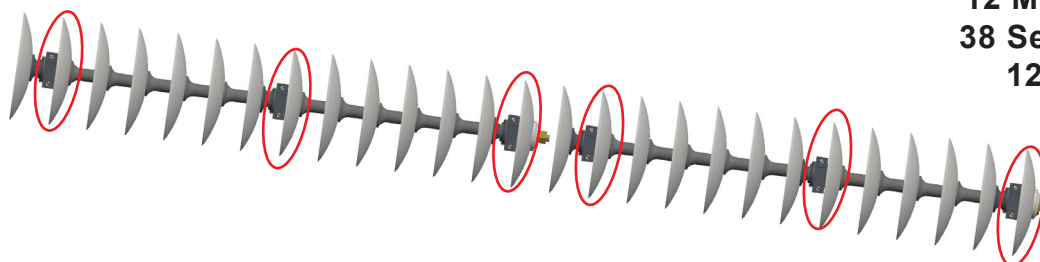

Mancal



Separador

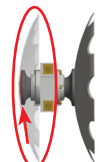

Calços

Montagem dos mancais e separadores

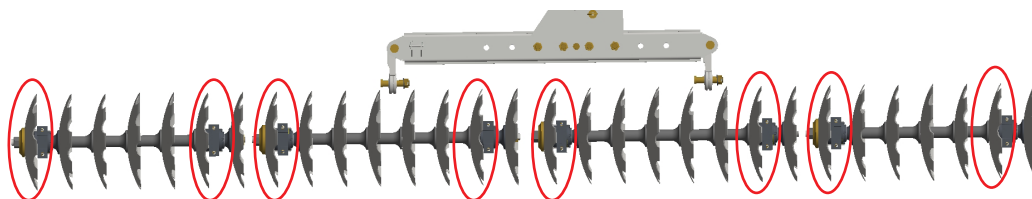

**60 Discos S-1297
16 Mancais DM
36 Separadores
16 Calços**

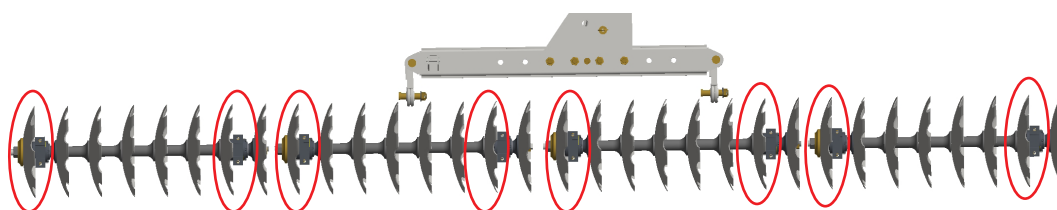
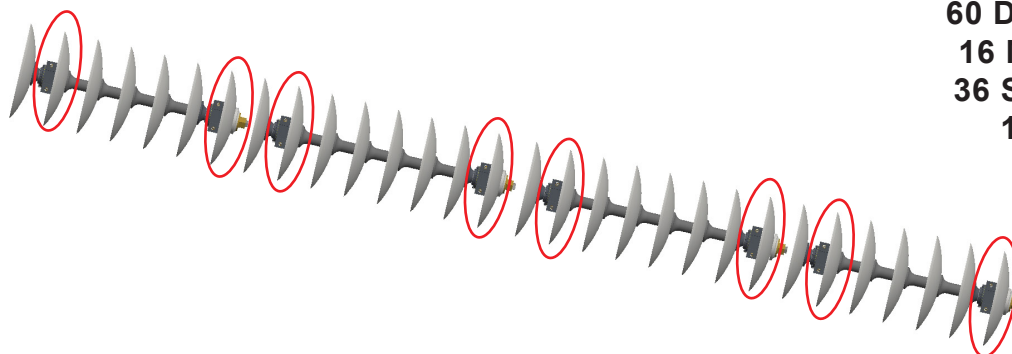

**64 Discos S-1297
16 Mancais DM
40 Separadores
16 Calços**

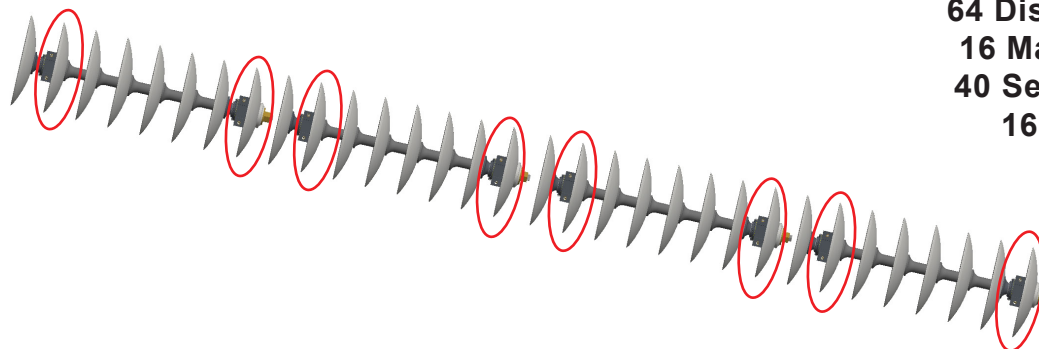

Mancal



Separador



Calços

Montagem dos mancais e separadores

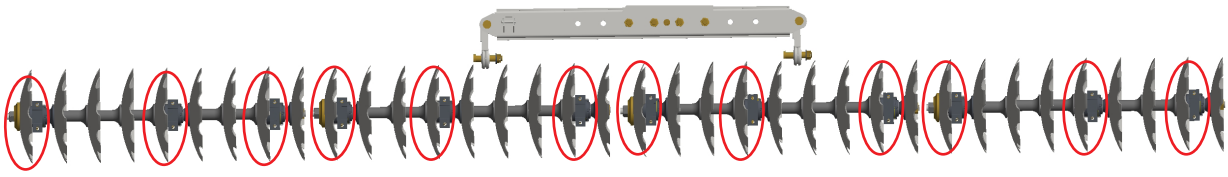

**72 Discos S-1297
24 Mancais DM
40 Separadores
24 Calços**

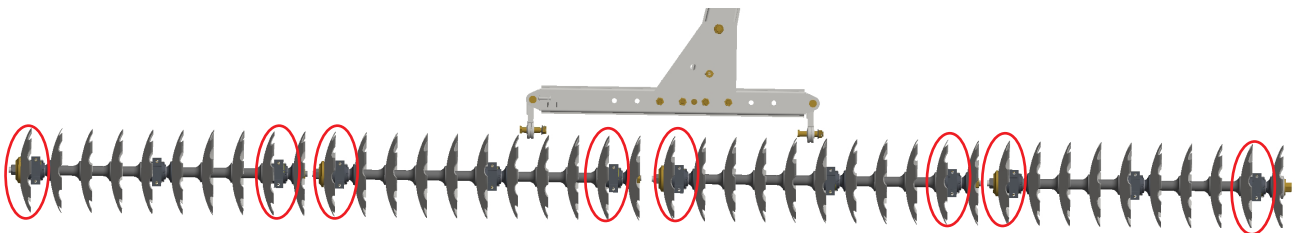
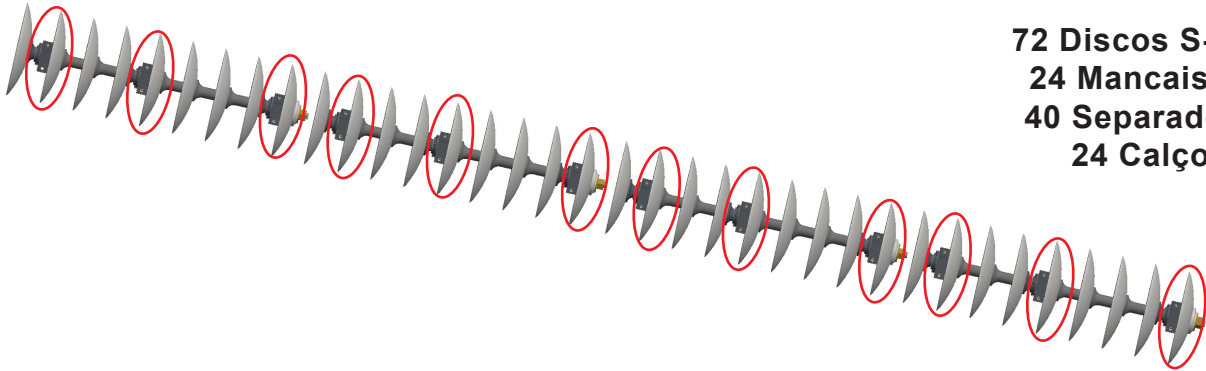

**84 Discos S-1297
24 Mancais DM
52 Separadores
16 Calços**

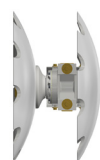
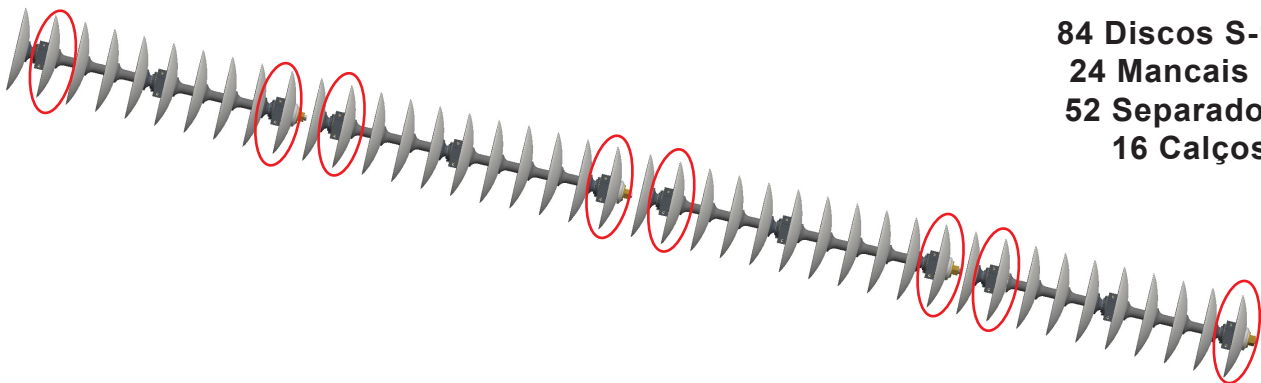

Mancal



Separador

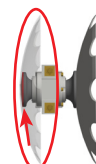

Calços

Montagem das seções de discos

1. Coloque o encosto externo (A) junto ao eixo (B).
2. Coloque os discos (C), os mancais (D), os separadores (E) e os calços (F), seguindo os esquemas das páginas de montagem dos discos e mancais.
3. Encaixe o encosto interno (G) e a porca eixo (H) até passar 5 mm da face do eixo.
4. Coloque o parafuso (I) juntamente com arruela de pressão e arruela lisa, somente de um lado das seções.
5. Agora, utilize o jogo de chaves, para fazer o aperto das seções, da seguinte maneira:
 - a) Coloque uma das chaves do lado interno das seções (lado travado), deixando apoiar no solo (conforme a página seguinte).
 - b) Do lado externo, utilize a outra chave e faça o aperto das seções, até conseguir o torque máximo.
 - c) Para o aperto das seções, as mesmas devem permanecer "calçadas" com pedaço de madeira ou outro objeto, para não se movimentarem (conforme a figura da página seguinte).

AVISO

- Verifique o lado correto dos mancais e separadores de acordo com a concavidade dos discos.

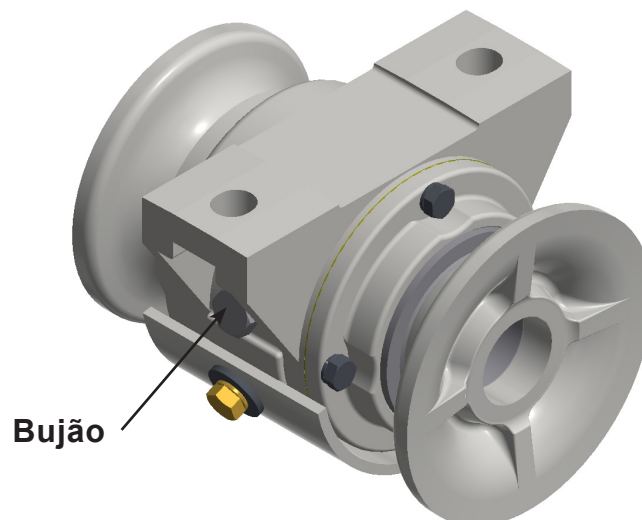

Montagem das seções de discos



Tabela de torque	
Diâmetro do eixo	pé-libra
1.1/4"	1840
1.1/2"	2670
1.5/8"	2890
1.3/4"	3020
2"	3150
2.1/8"	3300
2.1/2"	3500
2.3/4"	3750
3"	4000



⚠ AVISO

- As roscas do eixo (B) devem ser limpas e engraxadas antes de sua montagem. Ver tabela de torque na página Dados importantes (tabela de torque).

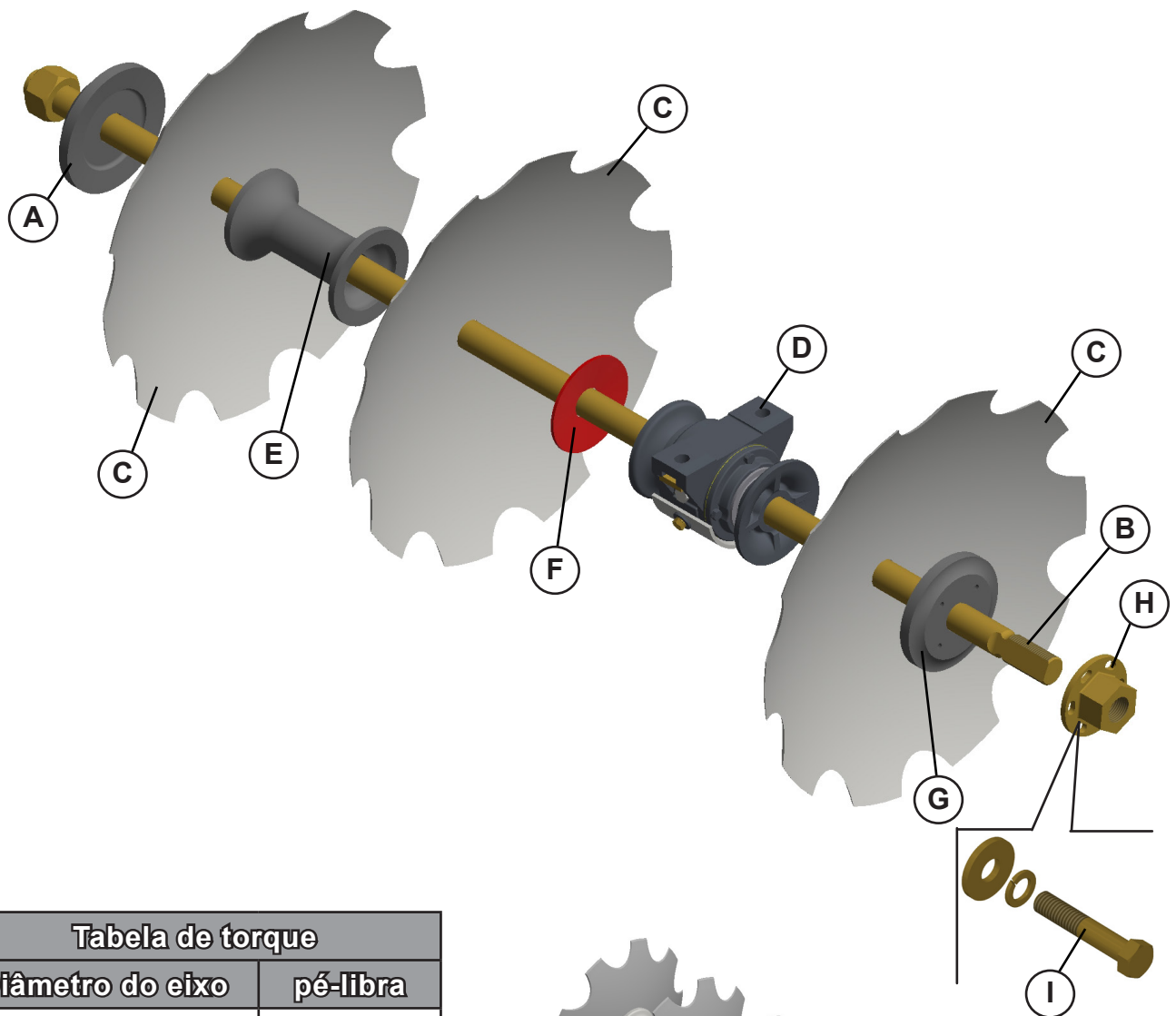
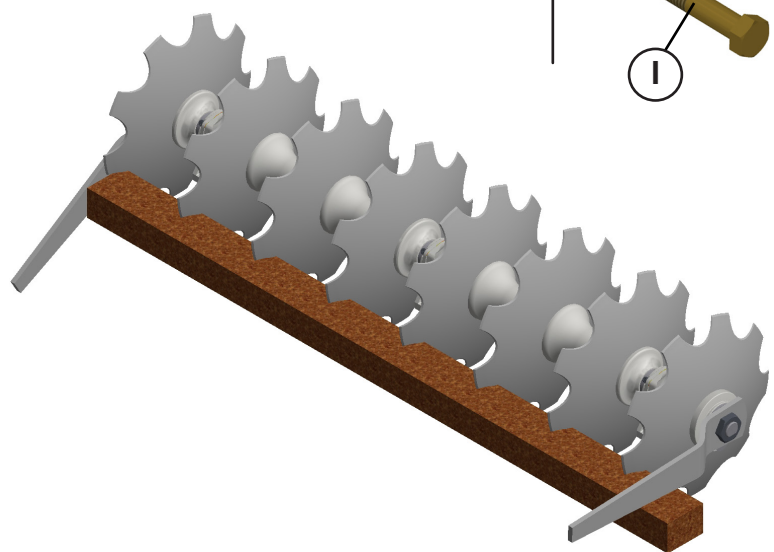
Montagem das seções de discos nos chassis

AVISO

- A seção dianteira tomba a terra para a direita, a seção traseira tomba para a esquerda.

Na fixação das seções, as sapatas devem permanecer voltadas à concavidade dos discos.

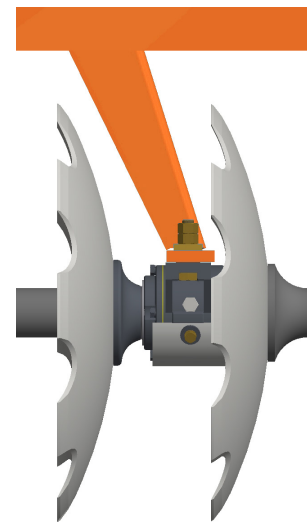

Para mancais DM:

1. Coloque o parafuso (A), passando pela caixa do mancal e pelo orifício da sapata. Por cima, coloque a arruela quadrada (B) e as porcas (C).
2. Repita esta operação nos outros mancais.

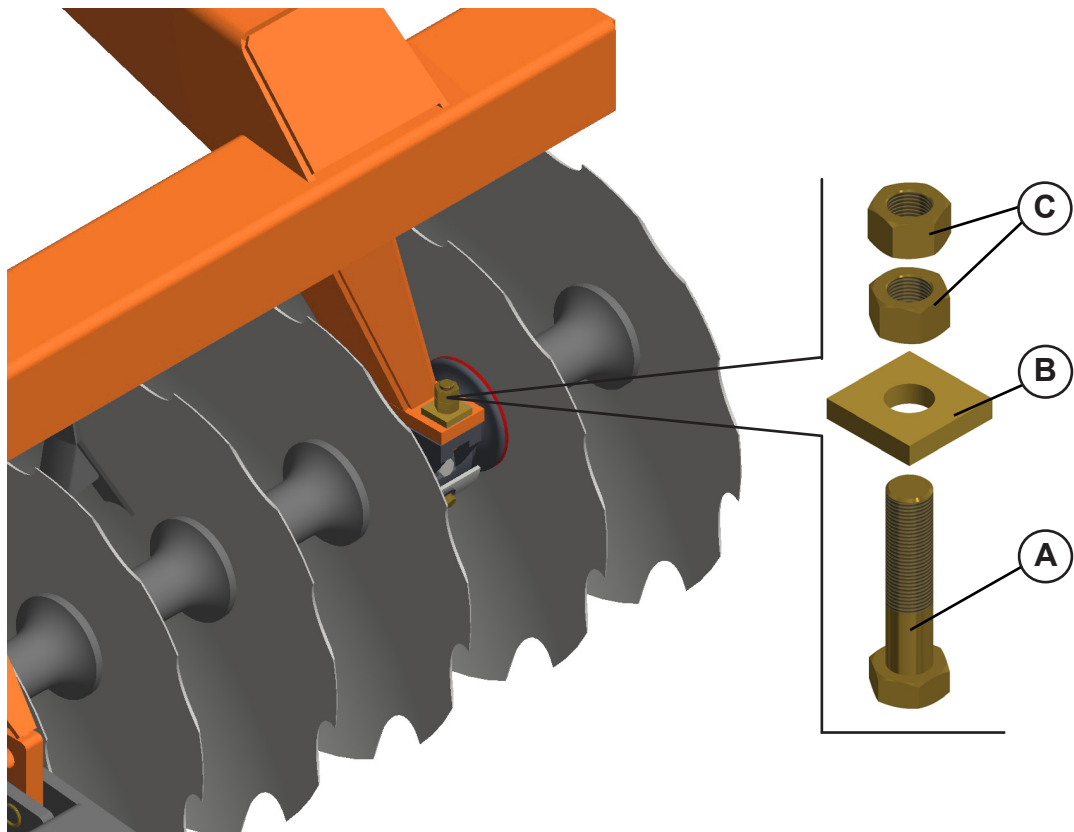

Montagem dos limpadores

1. Observe a posição de fixação dos limpadores conforme a imagem abaixo.
2. Monte o limpador (A), através dos parafusos (B), que são colocados por baixo da chapa de fixação. Por cima, coloque as arruelas de pressão e porcas.

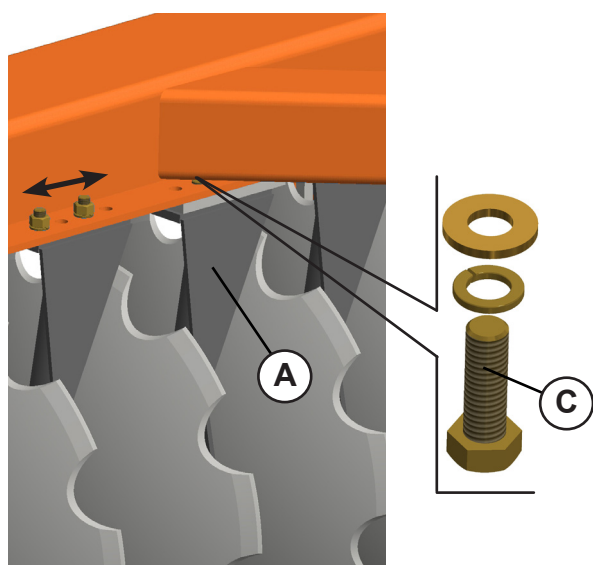
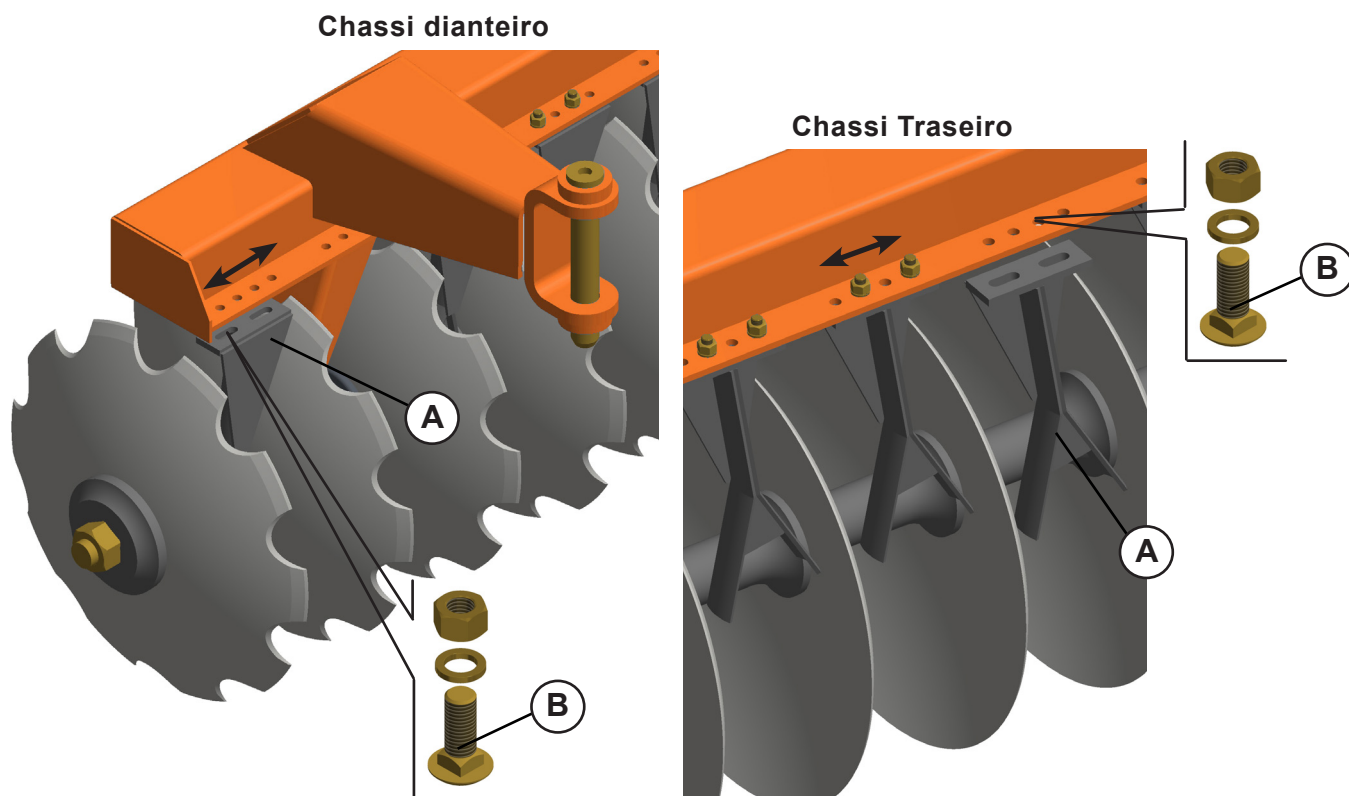

1. Observe a posição de fixação dos limpadores para grades com articulação central.
2. Monte o limpador (A), através dos parafusos (B), arruelas de pressão e arruelas lisas que são colocados por baixo da chapa de fixação.

AVISO

- Os limpadores possuem uma regulagem que permite aproximá-los ou distanciá-los dos discos. A distância mínima deve ser de 5 mm e a máxima, de 10 mm.

Junção dos chassis

- **GNC - 36 a 54 discos**

1. Faça a junção do chassi dianteiro (A) e do chassi traseiro (B), através do pino (C) e contrapino.

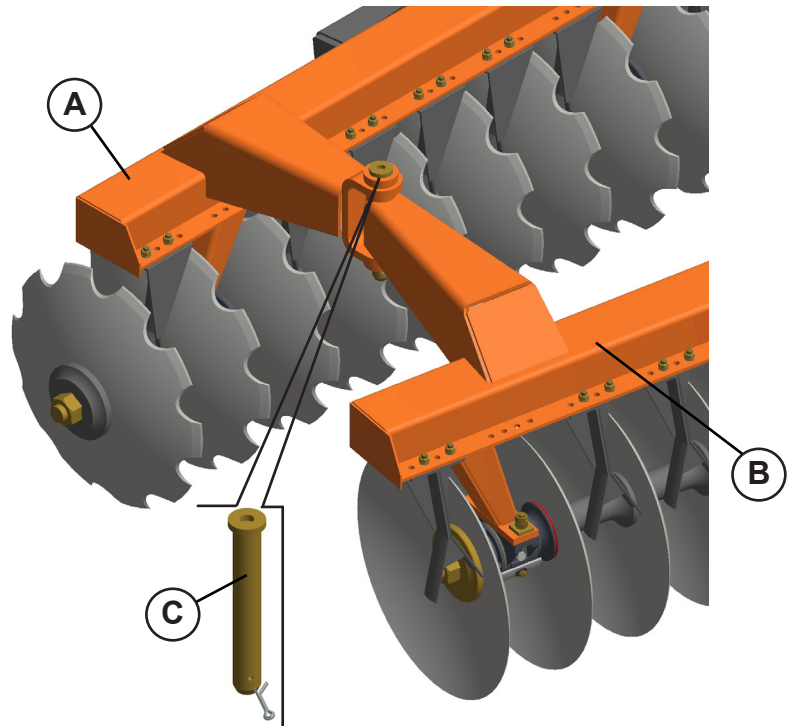

Junção dos chassis dianteiro direito e dianteiro esquerdo

- **GNC - 60 a 84 discos**

1. Faça a junção do chassi traseiro esquerdo (D) e do chassi traseiro direito (E), através do parafuso (F), arruela lisa, porca castelo e contrapino.
2. Depois faça a mesma montagem com os chassis traseiros.

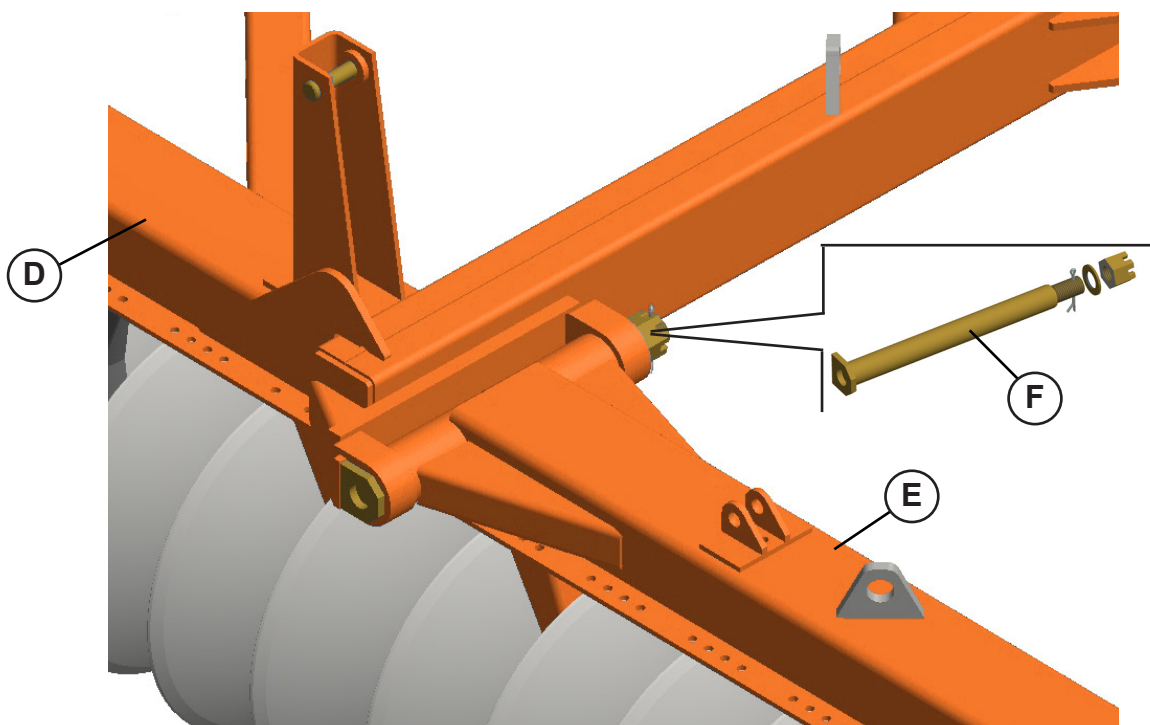

Junção dos chassis dianteiro esquerdo e traseiro esquerdo

- GNC - 60 a 84 discos

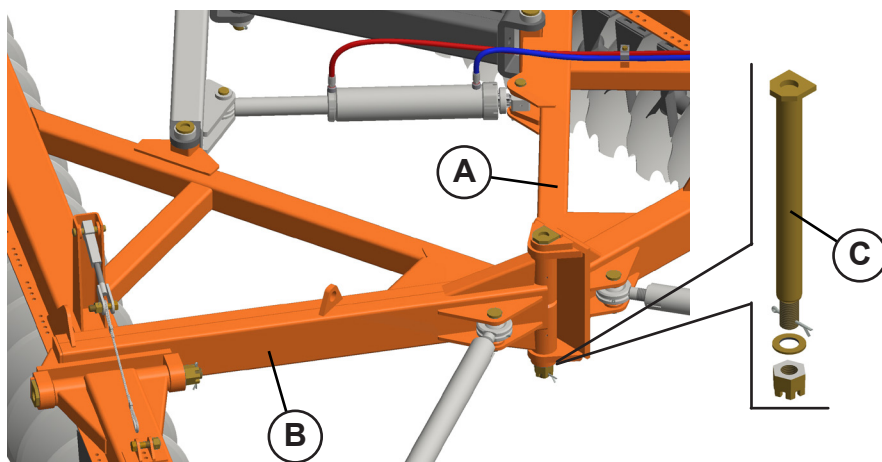

1. Acople o chassi dianteiro esquerdo (A) no chassi traseiro esquerdo (B) e prenda-os com parafuso (C), arruela lisa, porca castelo e contrapino.

Montagem dos braços dianteiro e traseiro

- GNC - 36 e 40 discos

1. Fixe o braço dianteiro (A), no chassi dianteiro (B), prendendo-o com eixo (C) e contrapino.
2. Em seguida, acople o braço traseiro (D) no chassi traseiro (E), prendendo com eixo (F) e contrapino.
3. Por último, fixe o braço dianteiro (A) no braço traseiro (D), utilizando o eixo (G) e contrapino.

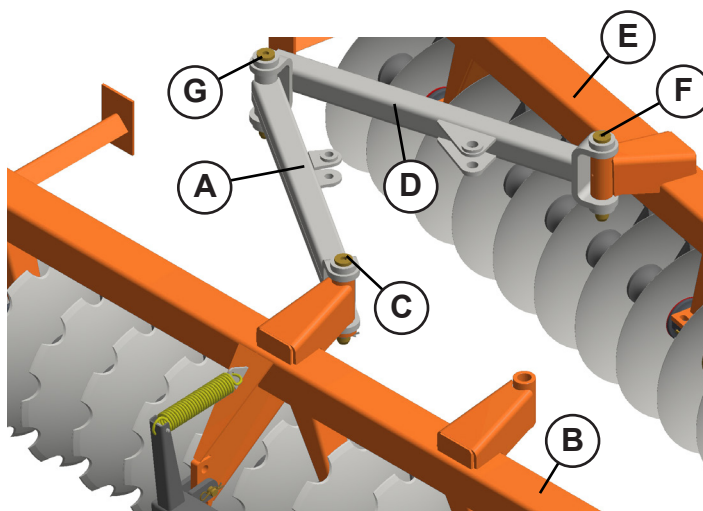

- GNC - 44 a 54 discos

1. Fixe o braço dianteiro (A) no chassi dianteiro (B), prendendo-o com eixo (C) e contrapino.
2. Em seguida, acople o braço traseiro (D), no chassi traseiro (E), prendendo com eixo (F) e contrapino.
3. Por último, fixe o braço dianteiro (A) no braço traseiro (D), utilizando o eixo (G) e contrapino.

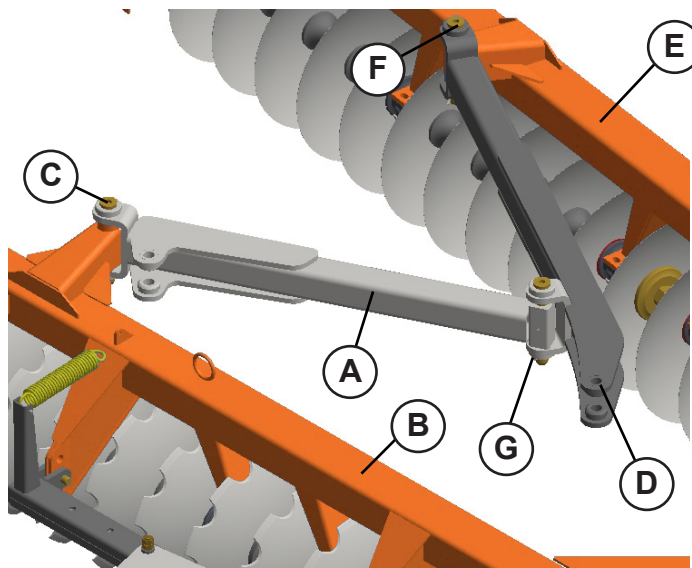

Montagem do conjunto regulador para abertura mecânica

- **GNC - 36 e 40 discos**

1. Acople o conjunto regulador (A) no braço dianteiro (B), utilizando o eixo (C) e contrapino.
2. Em seguida, prenda a outra extremidade do conjunto regulador no chassi dianteiro (D), utilizando eixo (E) e contrapino.

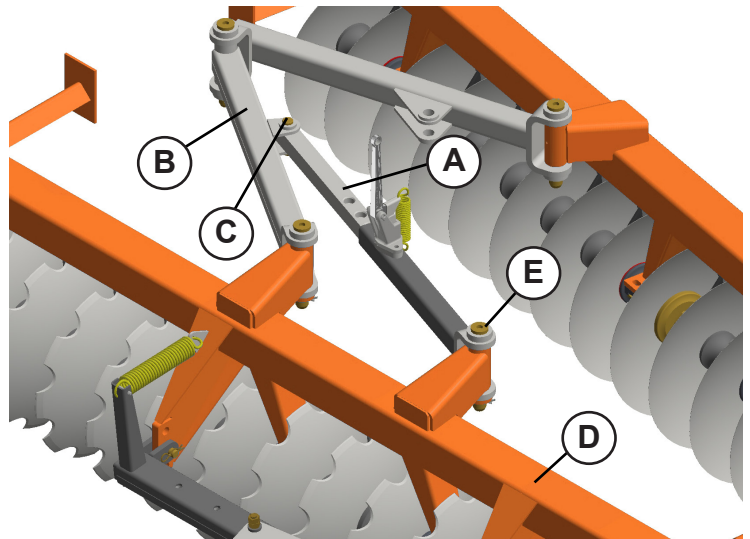

- **GNC - 44 a 54 discos**

1. Acople o conjunto regulador (A) no braço dianteiro (B), utilizando o eixo (C) e contrapino.
2. Em seguida, prenda a outra extremidade do conjunto regulador no braço traseiro (D), utilizando eixo (C) e contrapino.

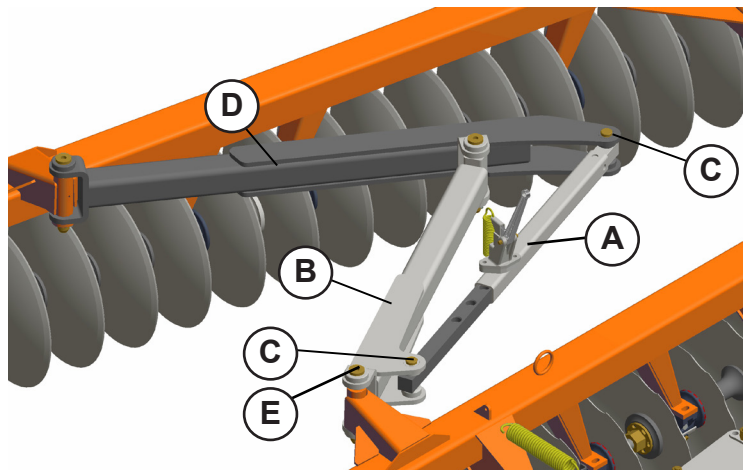

Montagem do cilindro para abertura hidráulica

- **GNC - 44 a 54 discos**

1. Prenda o cilindro hidráulico (A) no braço dianteiro (B) e no braço traseiro (C) com o pino (D) e contrapino.

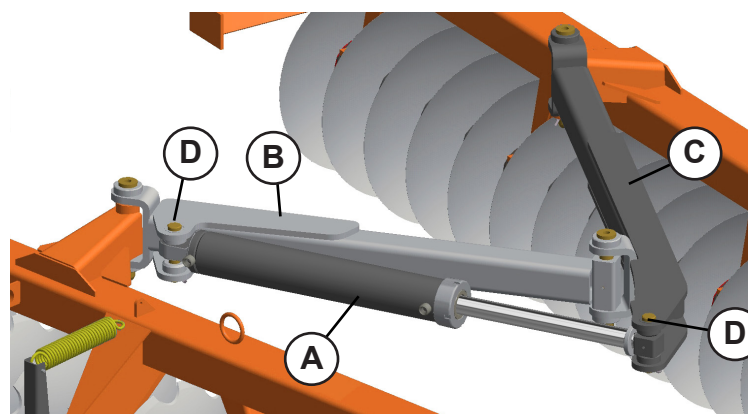

Montagem do cilindro para abertura hidráulica

- **GNC - 60 a 84 discos**

1. Acople o cilindro (A) no chassi dianteiro (B), prendendo-o com eixo (C) e contrapino. Em seguida, fixe a outra extremidade do cilindro hidráulico (A) no braço traseiro (D), prendendo-o com eixo (E) e contrapino.

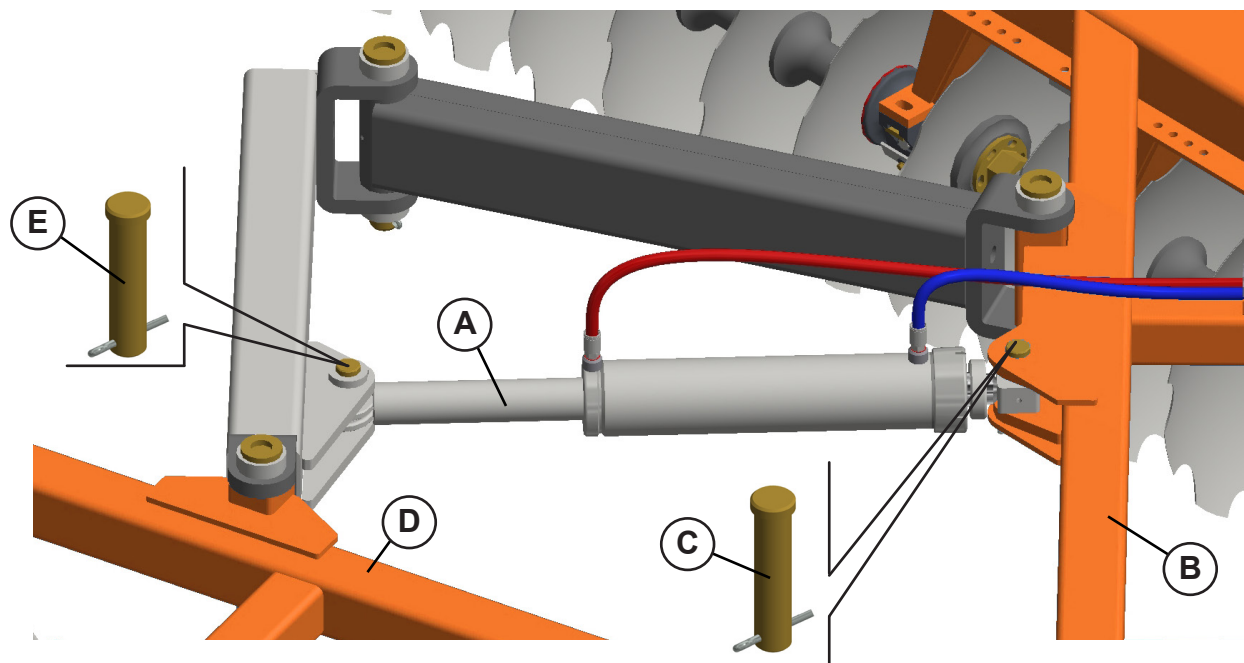

Montagem dos extensores

- **GNC - 60 a 84 discos**

1. Acople o extensor (A) no chassi dianteiro esquerdo, prendendo-o com eixo (B) e contrapino.
2. Prenda o laço (C) no extensor, utilizando o parafuso (D), porca e contrapino. Em seguida, prenda a outra ponta do laço (C) no chassi dianteiro direito, utilizando parafuso (D), porca e contrapino.
3. Faça o mesmo procedimento nos chassis traseiros.

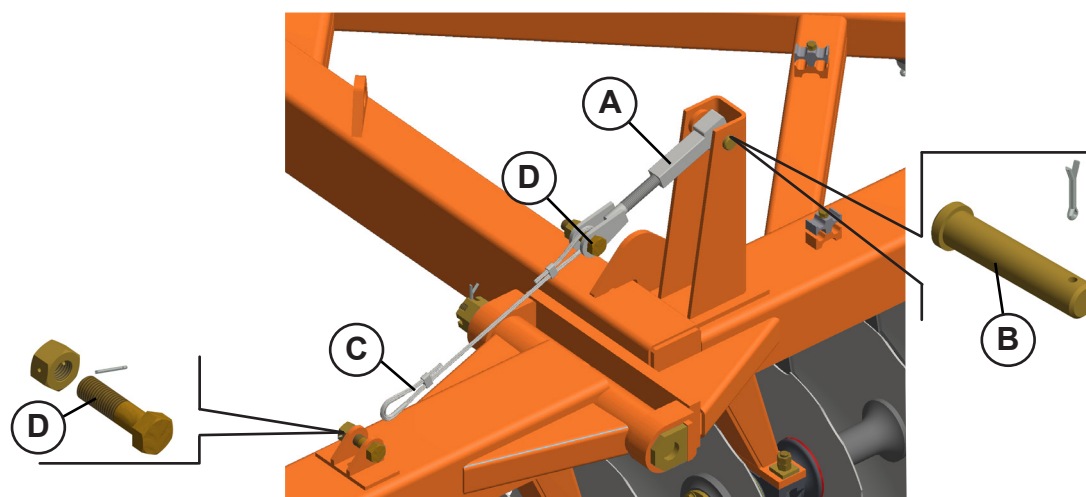

Montagem dos extensores

- **GNC - 60 a 84 discos**

1. Acople os extensores completo (A) no chassi traseiro esquerdo (B), utilizando eixo (C) e contrapino. Em seguida, prenda a outra extremidade do extensor no chassi traseiro direito (D), com eixo (C) e contrapino.
2. Faça o mesmo procedimento nos chassis dianteiros.

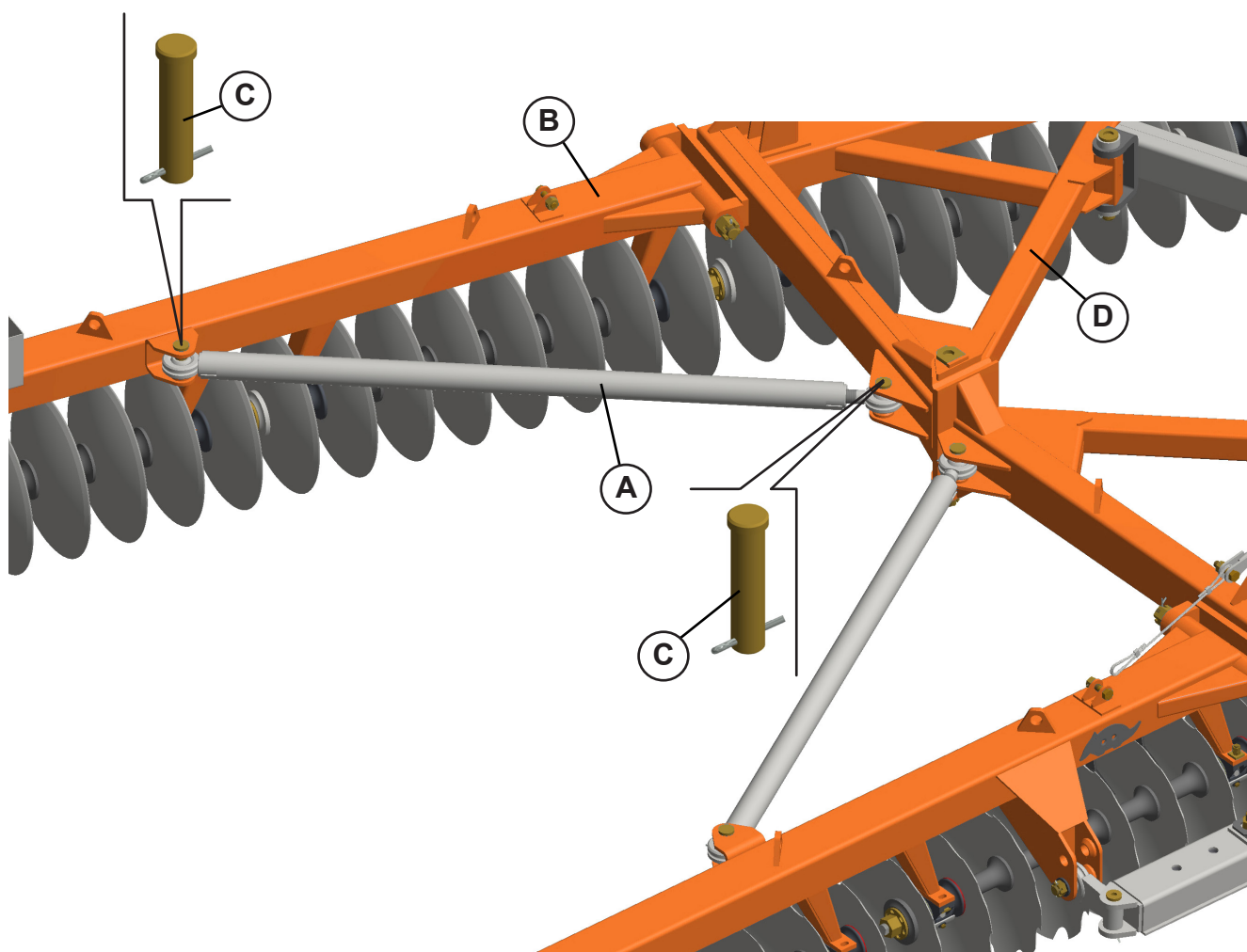

Montagem do conjunto da barra de tração

- **GNC - 60 a 84 discos**

1. Acople as juntas de engate (A) nos chassis dianteiros, prendendo-as com os pinos (B), arruelas lisas, porcas castelo e contrapinos.
2. Em seguida, monte a barra de tração (C) nas juntas de engate (A) e prenda-a com eixos (D) e contrapinos.
3. Acople as chapas de engate (E) na barra de tração (C) e prenda com o parafusos (F) e porcas.
4. Em seguida prenda a trava (G) na chapa (E) na parte superior, usando parafuso (H), arruela de pressão e arruelas lisas.
5. Por último, acople o tirante (I) nas chapas de engate, prendendo com parafuso (J), arruela de pressão e porca e com eixo (K) e cupilha.

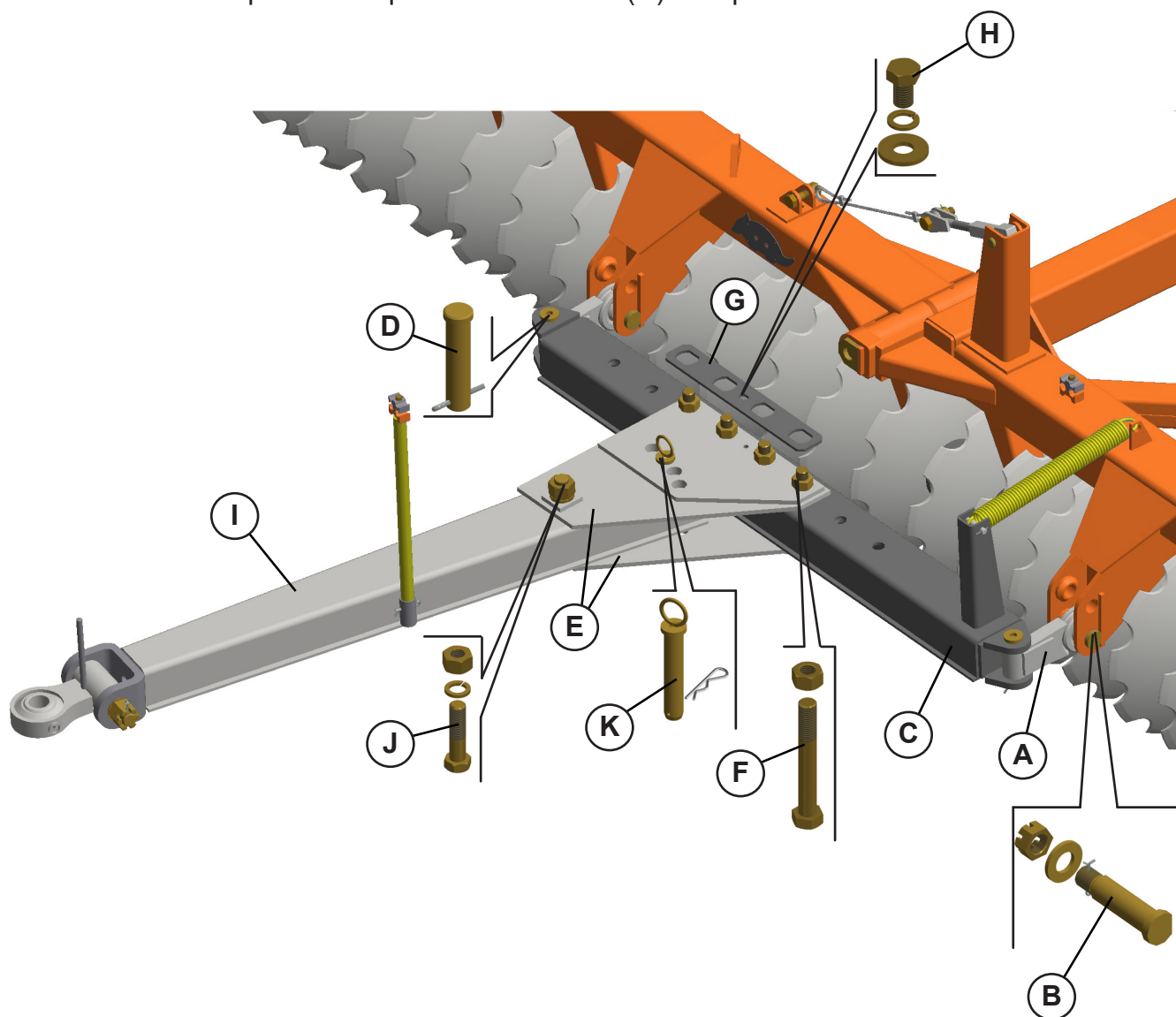

Montagem do conjunto da barra de tração

- **GNC - 36 a 54 discos**

1. Acople a barra de tração (A) no chassi dianteiro, prendendo-a com eixos (B) e cupilhas.
2. Em seguida, prenda o tirante (C), na barra de tração (A), utilizando parafusos (D) e porcas.

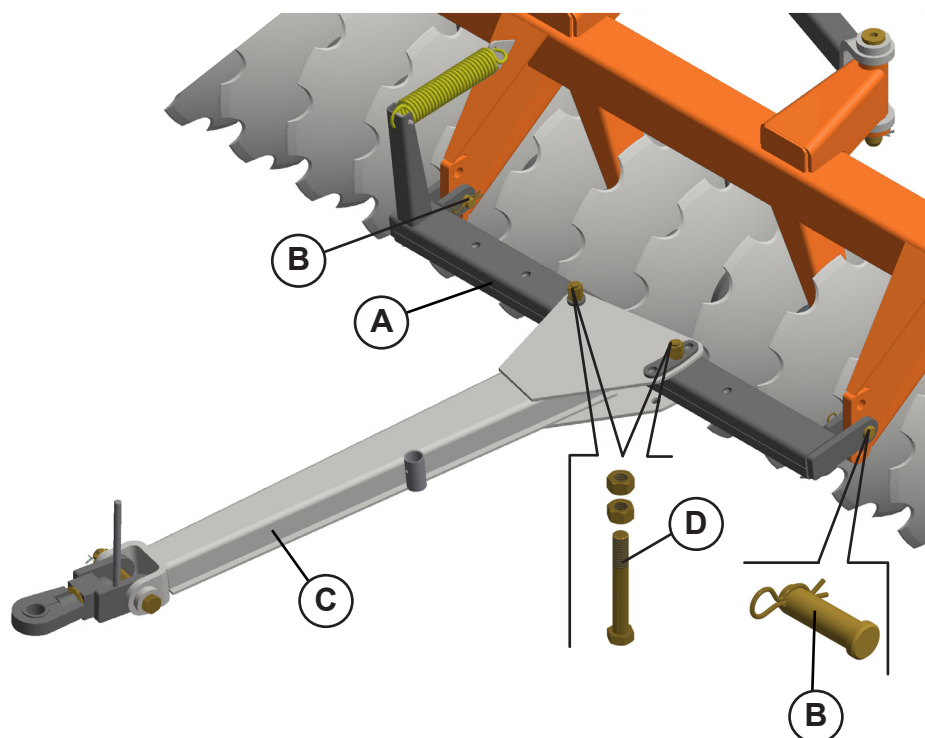

Montagem do suporte das mangueiras

- **GNC - 44 a 84 discos**

Monte o suporte das mangueiras (A), e fixar com contrapino.

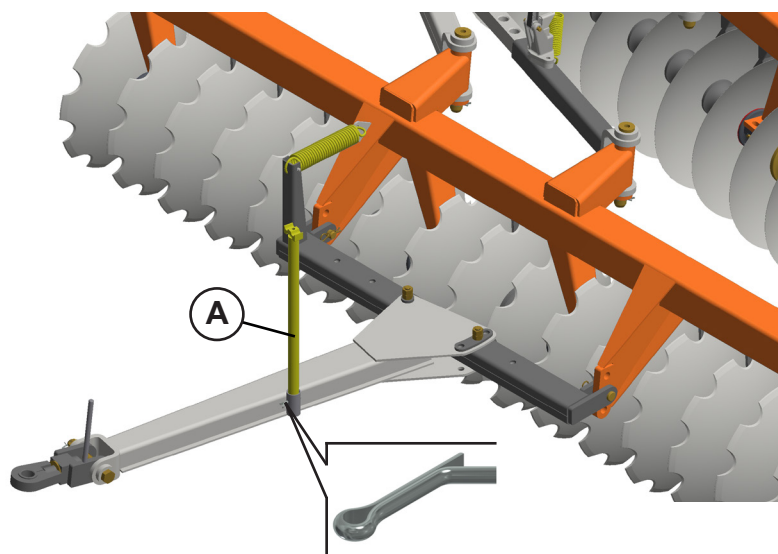

Circuito hidráulico

- GNC - 44 a 54 discos

PERIGO

- Não faça reparos enquanto estiver pressurizado ou o cilindro estiver sob carga.
- Use proteção adequada para mãos e olhos ao procurar vazamentos hidráulicos de alta pressão.

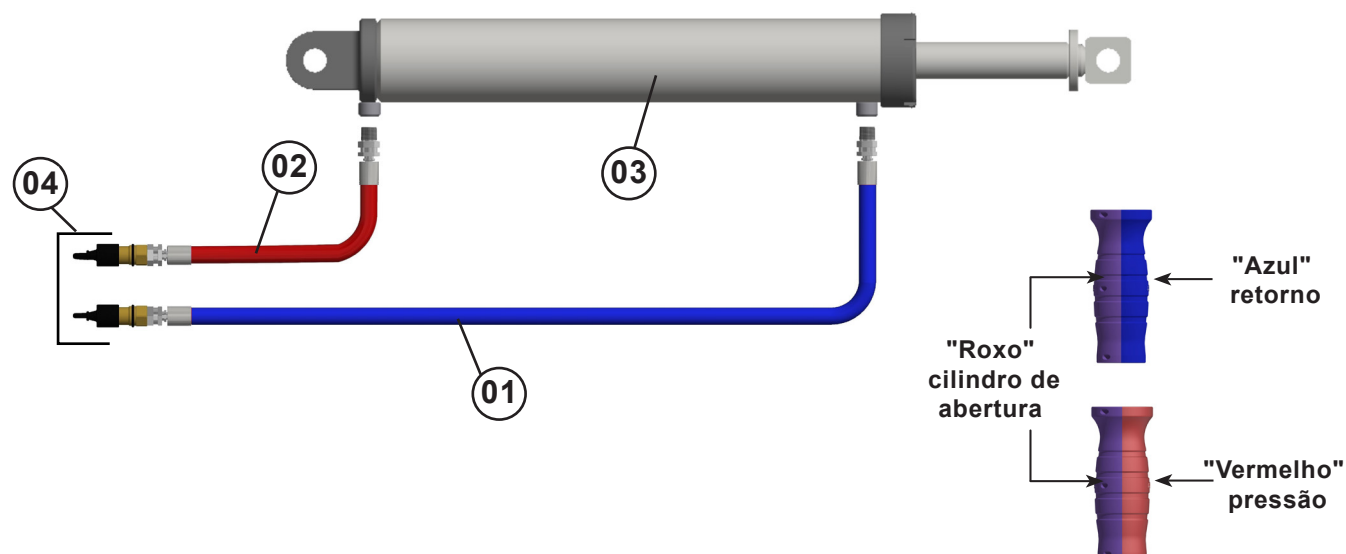

GNC - 44 a 54 discos			
Item	Quantidade	Denominação	
01	01	Mangueira 3/8" X 5400 TM - TM	Retorno
02	01	Mangueira 3/8" X 5400 TM - TM	Pressão
03	01	Cilindro hidráulico	
04	02	Macho eng. rap. AGR 1/2 NPT com tampa	

AVISO

- Use sempre "veda rosca" para acoplar o "macho" do engate rápido na mangueira.
- A haste do cilindro deve permanecer voltada para o lado da barra estabilizadora traseira.
- Durante a montagem evite que os terminais toquem o solo.
- Ao finalizar a montagem das mangueiras hidráulicas, faça uma revisão geral, verificando o aperto de todos os terminais das mangueiras e se as mesmas estão corretamente instaladas.
- Os terminais dos cilindros da grade chegam ao cliente voltados para baixo. Para voltá-los para cima, basta virar a camisa do cilindro. Não é necessário desmontá-lo.

Circuito hidráulico

- GNC - 60 a 84 discos

PERIGO

- Não faça reparos enquanto estiver pressurizado ou o cilindro estiver sob carga.
- Use proteção adequada para mãos e olhos ao procurar vazamentos hidráulicos de alta pressão.

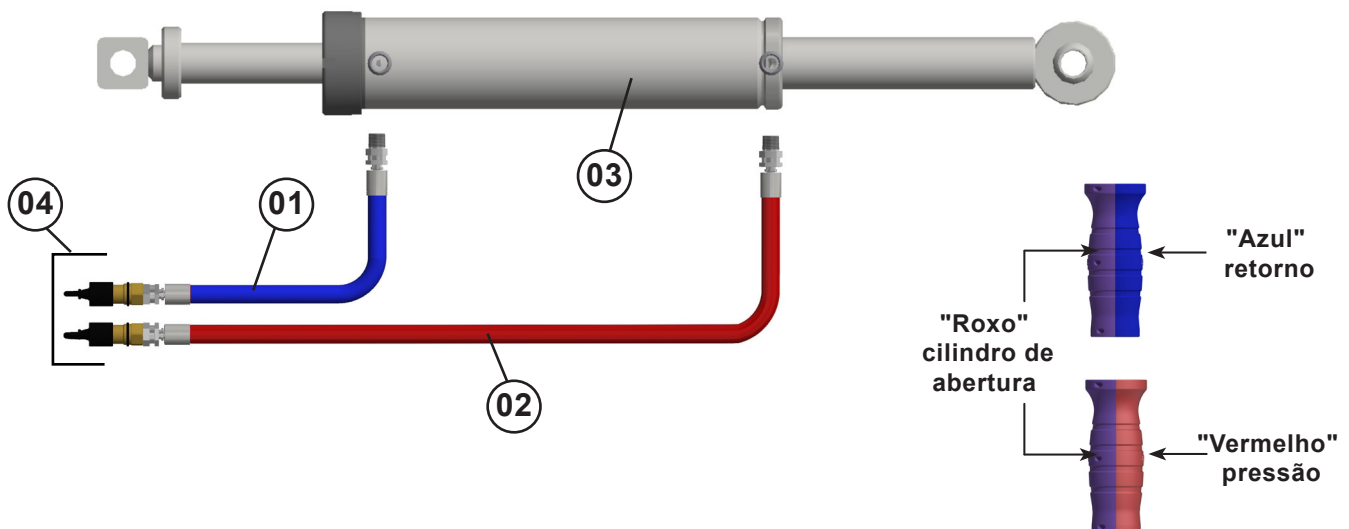

GNC - 60 a 84 discos			
Item	Quantidade	Denominação	
01	01	Mangueira 3/8" X 6800 TM - TM	Retorno
02	01	Mangueira 3/8" X 6800 TM - TM	Pressão
03	01	Cilindro hidráulico	
04	02	Macho eng. rap. AGR 1/2 NPT com tampa	

AVISO

- Use sempre "veda rosca" para acoplar o "macho" do engate rápido na mangueira.
- A haste do cilindro deve permanecer voltada para o lado da barra estabilizadora dianteira para grade de 60 a 84 discos.
- Durante a montagem evite que os terminais toquem o solo.
- Ao finalizar a montagem das mangueiras hidráulicas, faça uma revisão geral, verificando o aperto de todos os terminais das mangueiras e se as mesmas estão corretamente instaladas.
- Os terminais dos cilindros da grade chegam ao cliente voltados para baixo. Para voltá-los para cima, basta virar a camisa do cilindro. Não é necessário desmontá-lo.

ATENÇÃO

- A operação do equipamento deve ser feita por pessoas **CAPACITADAS e AUTORIZADAS** para este tipo de serviço.
- Observe todas as condições de segurança e uso de EPI, tais como calçado de segurança, óculos de segurança, protetor auricular e luvas, outros EPI'S conforme indicação do SESMT.
- **Antes de iniciar o trabalho ou transporte do equipamento, verifique se há pessoas ou obstruções próximas da mesma.**

As orientações a seguir devem ser atentamente observadas, para que se obtenha o melhor desempenho no trabalho.

Preparo do trator

A adição de lastros d'água nos pneus, conjunto de pesos na dianteira do trator e nas rodas traseiras são os meios mais utilizados para aumentar a tração no solo e dar maior estabilidade ao trator. Verifique se o trator está em plenas condições de uso.

A barra de tração é uma das formas de aproveitamento da potência a ser fornecida pelo trator para realizar tarefas de arrastamento do equipamento.

Tipos de barra de tração:

Reta - trabalha posicionada numa única altura em relação ao solo, sem opção de regulagem de altura do engate do equipamento;

Com grau - permite duas opções de regulagem da altura do cabeçalho do equipamento (para baixo ou para cima).

Quando a barra for regulada totalmente recuada no seu comprimento, o operador deverá estar atento nas curvas ou manobras, pois o cabeçalho do equipamento poderá atropelar os pneus do trator ou danificar as mangueiras hidráulicas.

Quando for utilizar a barra de tração do trator, deve-se levantar totalmente os engates do 3º ponto.

A barra de tração do trator deve ser compatível com o equipamento. Não faça exceder a capacidade de carga estática da barra de tração do trator.

Preparo do equipamento

O equipamento deve estar sempre estacionado em uma área plana e seca, livre de detritos e objetos estranhos. Siga este procedimento para o preparo do equipamento:

1. Limpe a área e remova objetos estranhos do equipamento e da área de trabalho;
2. Certifique-se de que existe espaço suficiente para manobrar o trator até ao engate;
3. Ligue o trator e o aproxime lentamente até o ponto de engate;
4. Use um pano limpo ou uma toalha de papel para limpar os engates nas extremidades das mangueiras. Limpe também a área ao redor dos engates do trator;
5. Lubrifique adequadamente todos os pontos graxeiros (veja instruções na página de manutenção em **Lubrificações**).

Engate ao trator - hidráulico

1. Aproxime o trator e acople as mangueiras (A) nos engates rápidos.
2. Para isso desligue o motor e alivie a pressão do comando acionando a alavanca algumas vezes.
3. Verifique se os engates estão limpos.

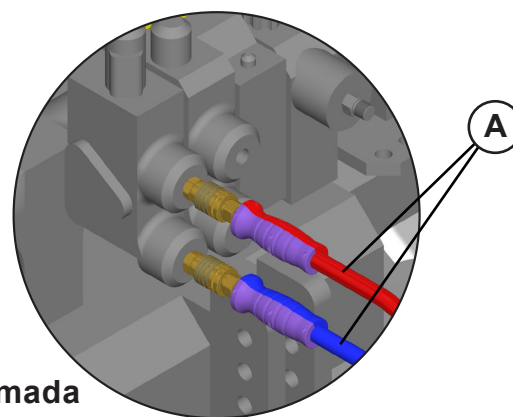

Tomada
do trator

Acoplamento ao trator

1. Verifique o tipo de barra de engate que o seu trator possui. Para o engate do equipamento, é necessário a utilização da barra de tração do trator.
2. No trabalho, a barra de tração do trator deve permanecer fixa e centralizada.

AVISO

• Durante a preparação para o trabalho, o conjunto trator-equipamento deve estar nivelado em relação ao solo. Além disso, o trator deverá estar acoplado no engate do equipamento para evitar esforços desnecessários durante a preparação.

Acoplamento ao trator

3. Acople a barra de tração (B) na barra de engate do trator usando o travamento adequado.

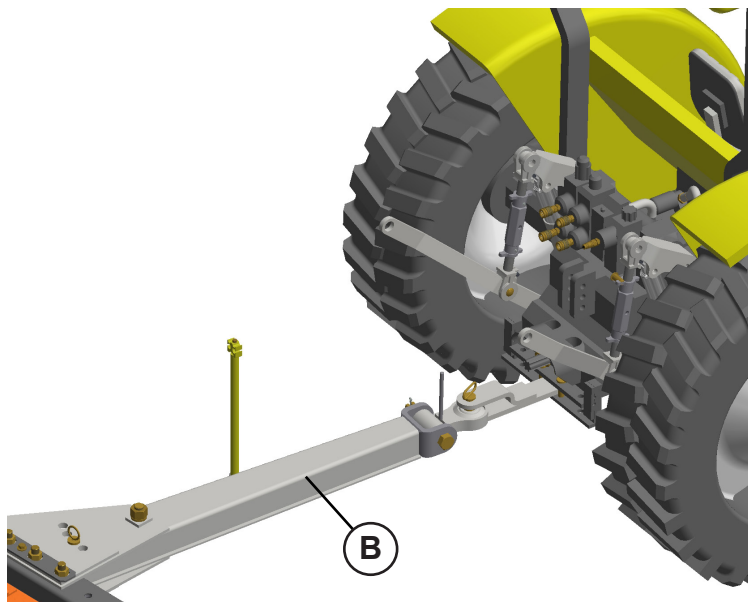

AVISO

- O pino de engate ao trator não acompanha o equipamento.
- Mantenha os braços do terceiro ponto sempre abertos, travados e levantados no máximo.

Procedimento para o transporte do equipamento

- GNC - 36 a 54 discos

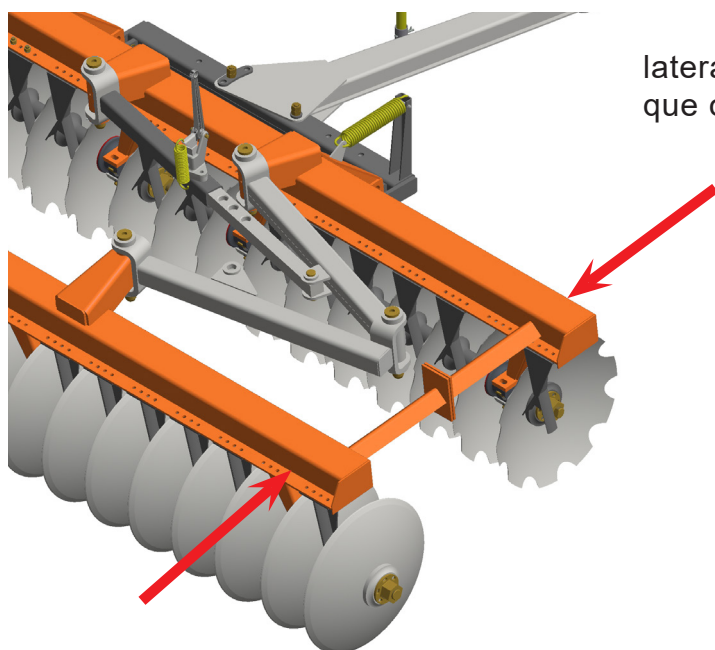

Para equipamento com articulação na lateral deve-se fechar totalmente a grade, até que os chassis se encontrem.

Procedimento para o transporte do equipamento

- GNC - 60 a 84 discos

Para equipamento com articulação central deve-se articular o chassi dianteiro (A) e chassi traseiro (B) até ficarem paralelos.

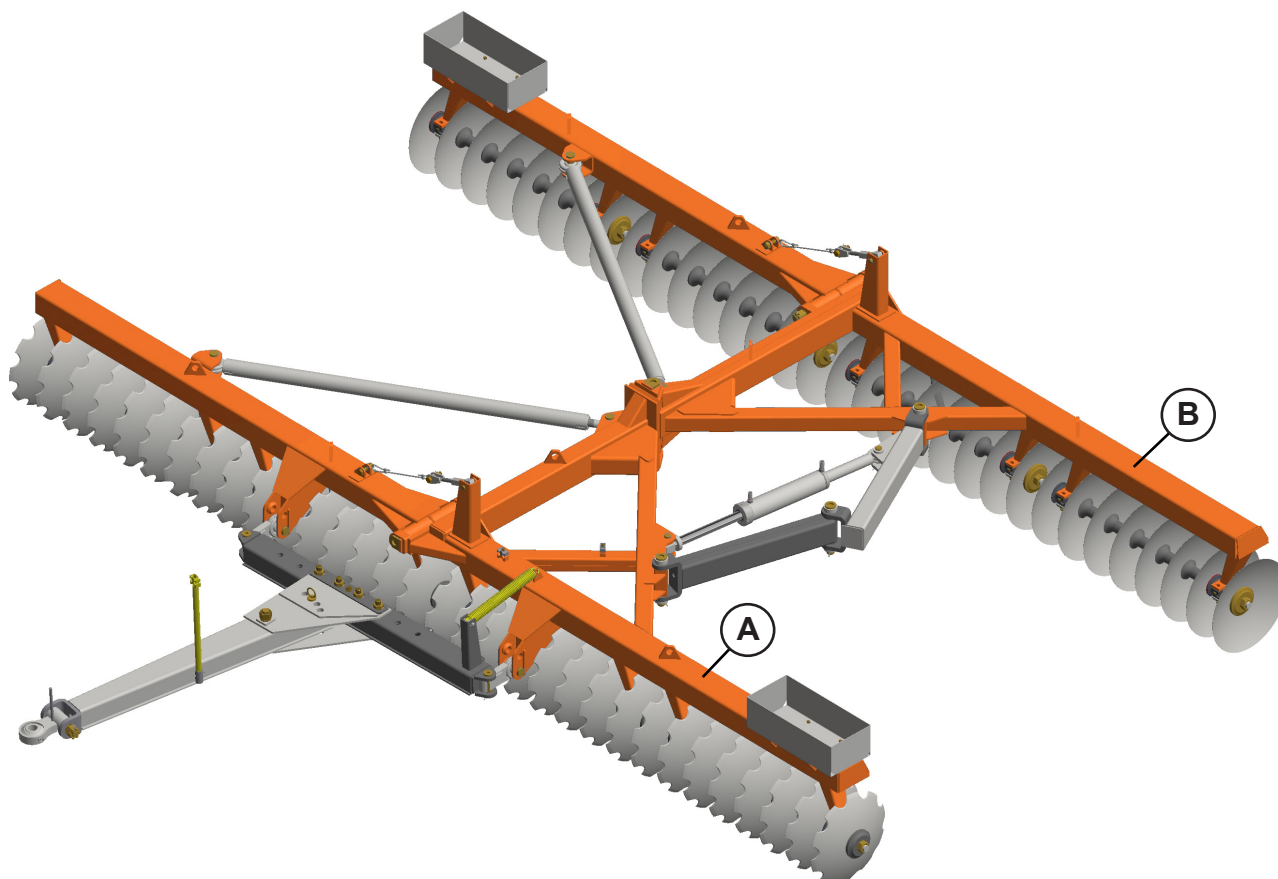

PERIGO

- As regulagens e operações devem ser feitas por pessoas **CAPACITADAS** e **AUTORIZADAS** para este tipo de serviço.
- Observe todas as condições de segurança e uso de EPI, tais como calçado de segurança, óculos de segurança, protetor auricular e luvas, outros EPI'S conforme indicação do SESMT.
- Não faça regulagens, com o equipamento em funcionamento.

Profundidade de corte

A profundidade de corte é regulada através da abertura (A) das seções dianteira e traseira:

1. Aumente a abertura (A) entre as seções para trabalhar em terrenos com maior dificuldade na penetração dos discos. Em solos leves e soltos deve-se trabalhar com menor ângulo de penetração.
 2. Para abrir ou fechar a grade, acione o registro de trava e movimentar a grade para frente ou para trás até o ponto desejado.
 3. Nas grades com cilindro hidráulico de abertura, o acionamento é feito pelo operador através do comando.
 4. Note que a abertura da grade altera somente o ângulo de corte da seção traseira.
- Aumentando-se "A", maior penetração.
 - Diminuindo-se "A", menor penetração.

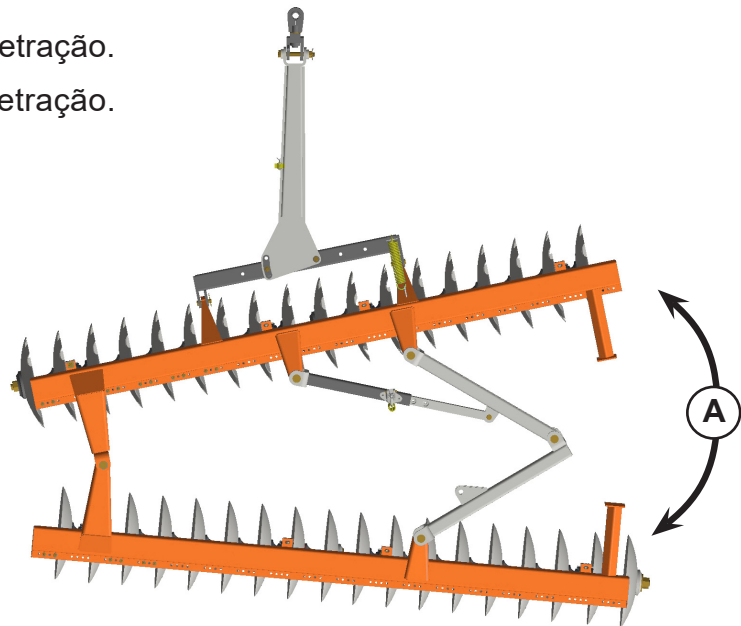

AVISO

- Para iniciar a gradagem recomenda-se utilizar uma abertura média nas seções de discos. Caso for necessário maior penetração, aumente o ângulo de abertura da seção traseira.
- A seção dianteira geralmente não opera com abertura maior que a seção traseira.
- Procure fazer um bom acabamento entre as passadas. Evite a formação de leiras ou faixas sem gradear.

Ângulo da barra de tração

Os furos (A) das placas de fixação superior e inferior determinam maior ou menor deslocamento lateral do equipamento em relação ao trator.

Em condições normais de serviço a barra de tração deve operar no furo central das placas superior e inferior.

GNC
36 a 54 discos

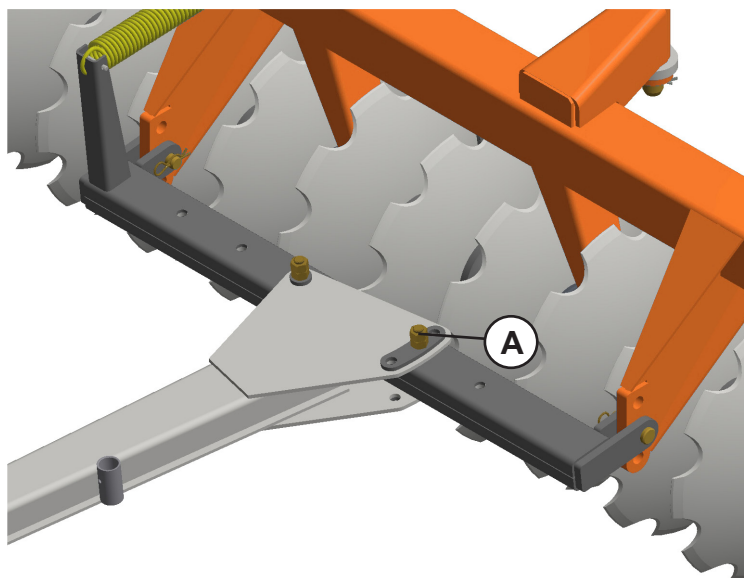

GNC
60 a 84 discos

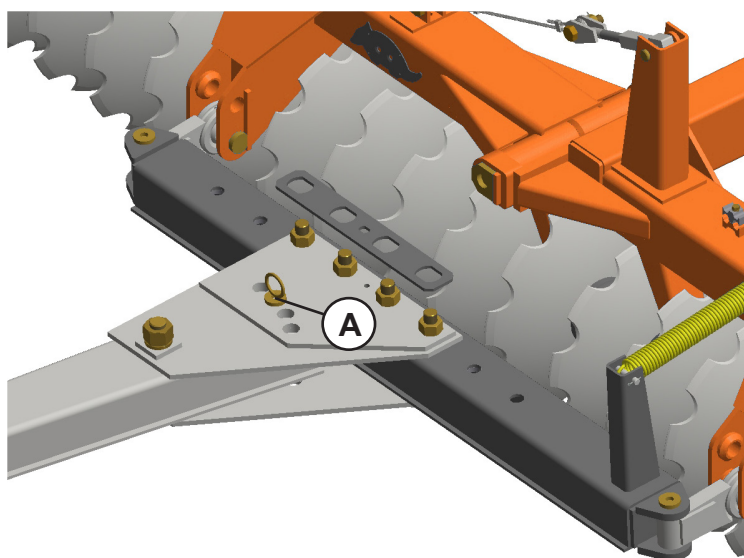

Posição do trator em relação à passada anterior - deslocamento lateral

O deslocamento lateral é utilizado para melhor posicionar o trator em relação ao sulco da passada anterior, evitando deixar rastro e dando uma referência ao operador.

Este posicionamento é obtido em função da bitola do trator e da largura de corte da grade.

Sempre que possível, o trator deve deslocar-se sobre o solo, não trabalhando próximo ao sulco anterior

O deslocamento é feito mudando-se a barra de tração na barra de engate.

Posição normal (centralizado): utilizado na maioria das situações.

Posição nº 1: permite aproximar o trator do sulco anterior.

Posição nº 2: permite distanciar o trator do sulco anterior.

**GNC
36 a 54 discos**

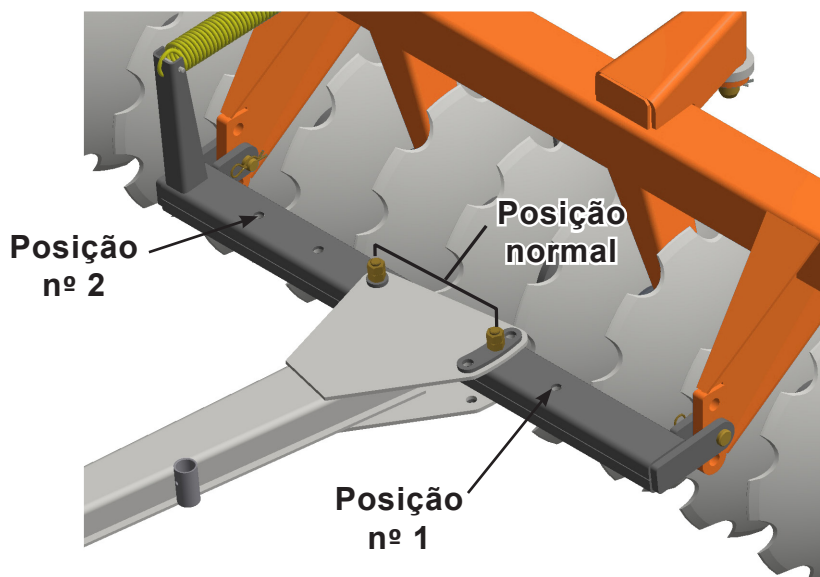

**GNC
60 a 84 discos**

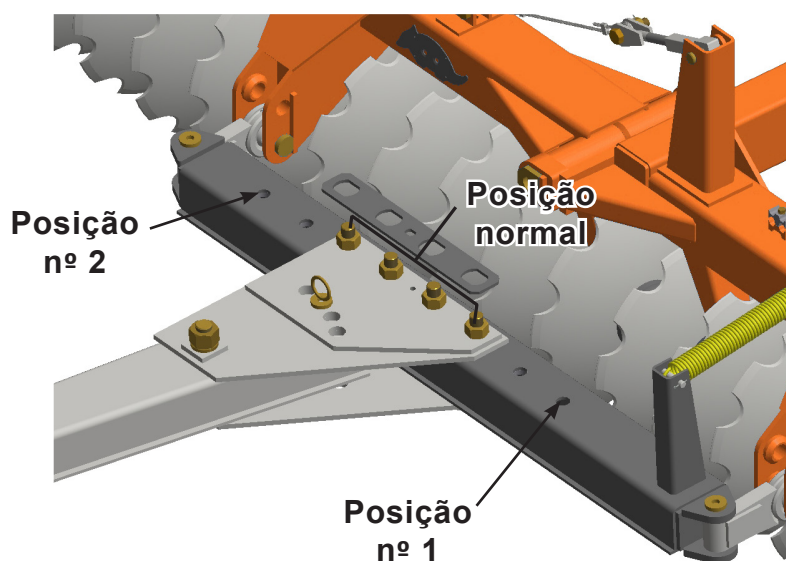

Formas de iniciar a gradagem

Independente do formato e do tamanho do terreno, as gradagens são feitas basicamente de duas maneiras: de fora para dentro ou de dentro para fora.

Gradagem em quadras de fora para dentro

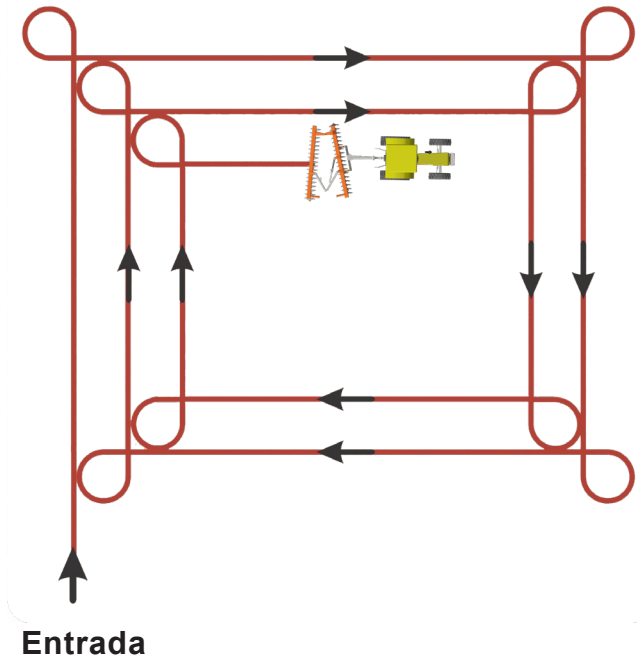

Gradagem em quadras de dentro para fora

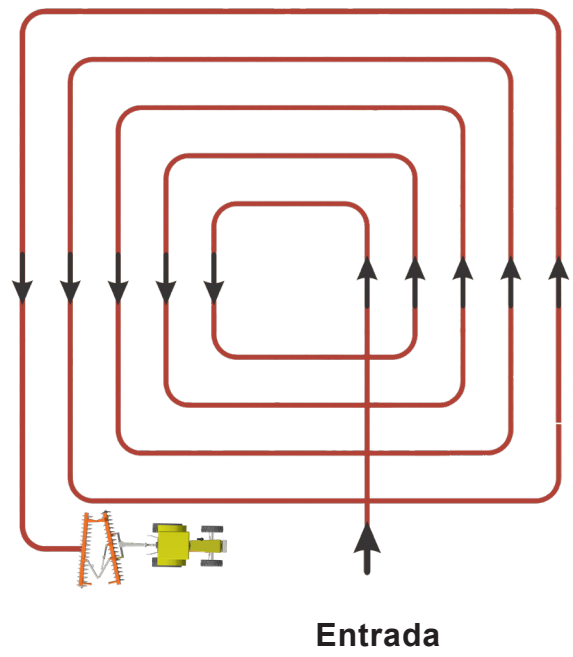

Gradagem em nível

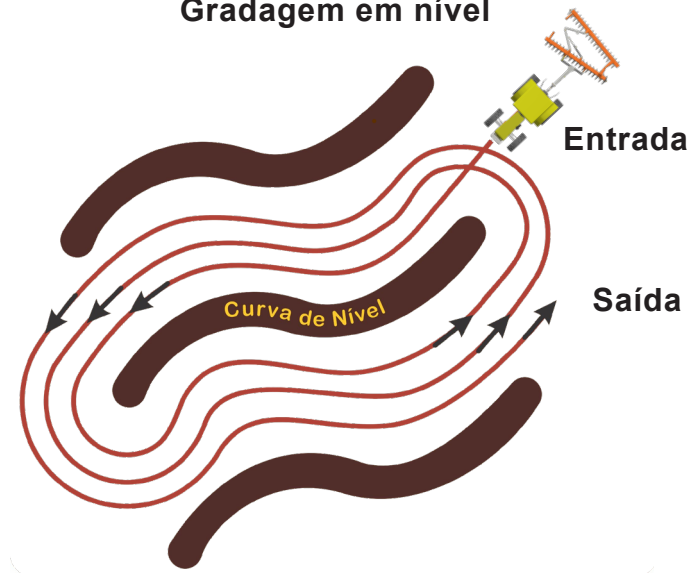

AVISO

• Observe que o terreno gradeado deverá ficar sempre à esquerda do operador.

Sentido das manobras

Conforme descrito nas regulagens anteriores, o equipamento fornece vários ângulos de trabalho para operar adequadamente em todos os tipos de solo. No entanto, esta grade necessita de certos cuidados durante as operações como nunca efetuar manobras à direita, pois o ângulo formado pela estrutura em "V" passa a receber grande esforço sobre o seu vértice que transmite grande esforço ao equipamento, sobrecarregando principalmente os componentes de tração, ou seja, barra de tração, tirante e demais peças de fixação.

AVISO

- É necessário efetuar as manobras pela esquerda para evitar sobrecarga ao equipamento e permitir que o mesmo opere normalmente.
- Seguindo estas instruções evita-se, ainda, a formação de grandes sulcos indesejáveis nos locais de manobras.

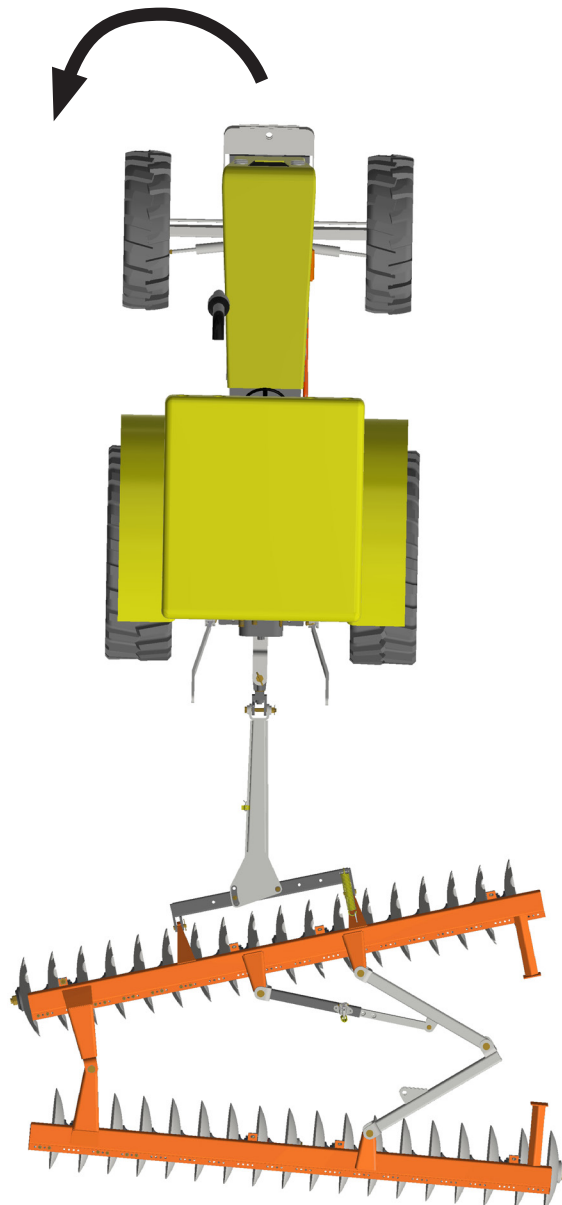

PERIGO

- Toda a manutenção deste equipamento deve ser realizada por profissionais **QUALIFICADOS, CAPACITADOS e AUTORIZADOS** para este tipo de serviço.
- Toda manutenção deve obedecer às recomendações contidas na NR-12 (versão jul. 19), capítulo **MANUTENÇÃO, INSPEÇÃO, PREPARAÇÃO, AJUSTE e REPAROS, ITENS 12.11.1 A 12.11.5.**
- Observe todas as condições de segurança e uso de EPI, tais como calçado de segurança, óculos de segurança, protetor auricular e luvas, outros EPI'S conforme indicação do SESMT.
- Retire a chave de ignição antes de realizar qualquer tipo de manutenção no equipamento. Se o equipamento não estiver devidamente engatado, não dê partida no trator.

Lubrificação

Para reduzir o desgaste provocado pelo atrito entre as partes móveis do equipamento é necessário executar uma correta lubrificação, conforme indicamos a seguir.

a) A cada 24 horas de trabalho, lubrifique todas as graxeiras.

1. Certifique-se da qualidade do lubrificante quanto à sua eficiência e pureza, evitando o uso de produtos contaminados por água, terra, etc.
2. Retire a coroa de graxa antiga em torno das articulações.
3. Limpe a graxeira com um pano antes de introduzir o lubrificante, e substitua as defeituosas.
4. Introduza uma quantidade suficiente de graxa nova.
5. Utilize graxa de média consistência.

b) Os mancais de rolamentos com banho a óleo trabalham em constante lubrificação, mas ainda assim é necessário observar as seguintes recomendações:

1. Em local plano, verifique o nível de óleo de cada mancal antes de usar a grade pela primeira vez e todos os dias da primeira semana.
2. Depois, passe a verificar semanalmente.
3. Troque todo o óleo a cada 1.000 horas de trabalho.
4. Use somente óleo mineral SAE 140.

Lubrificação

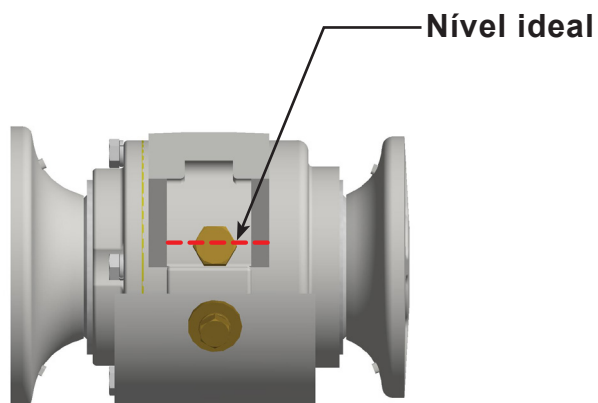

AVISO

- O nível ideal é quando o óleo chega até o orifício do bujão, estando o equipamento em local plano.
- O volume de óleo do mancal DM é de 130 ml.

Pontos de lubrificação

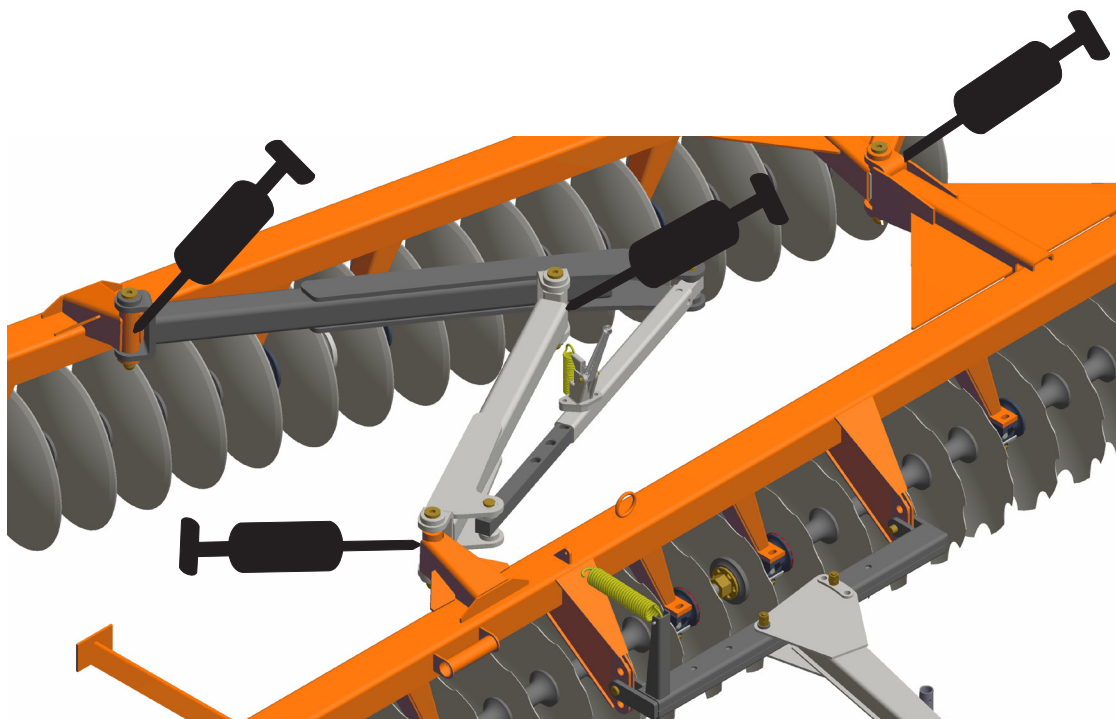

AVISO

- Além dos pontos indicados, deve-se lubrificar todas as graxearas.

Pontos de lubrificação

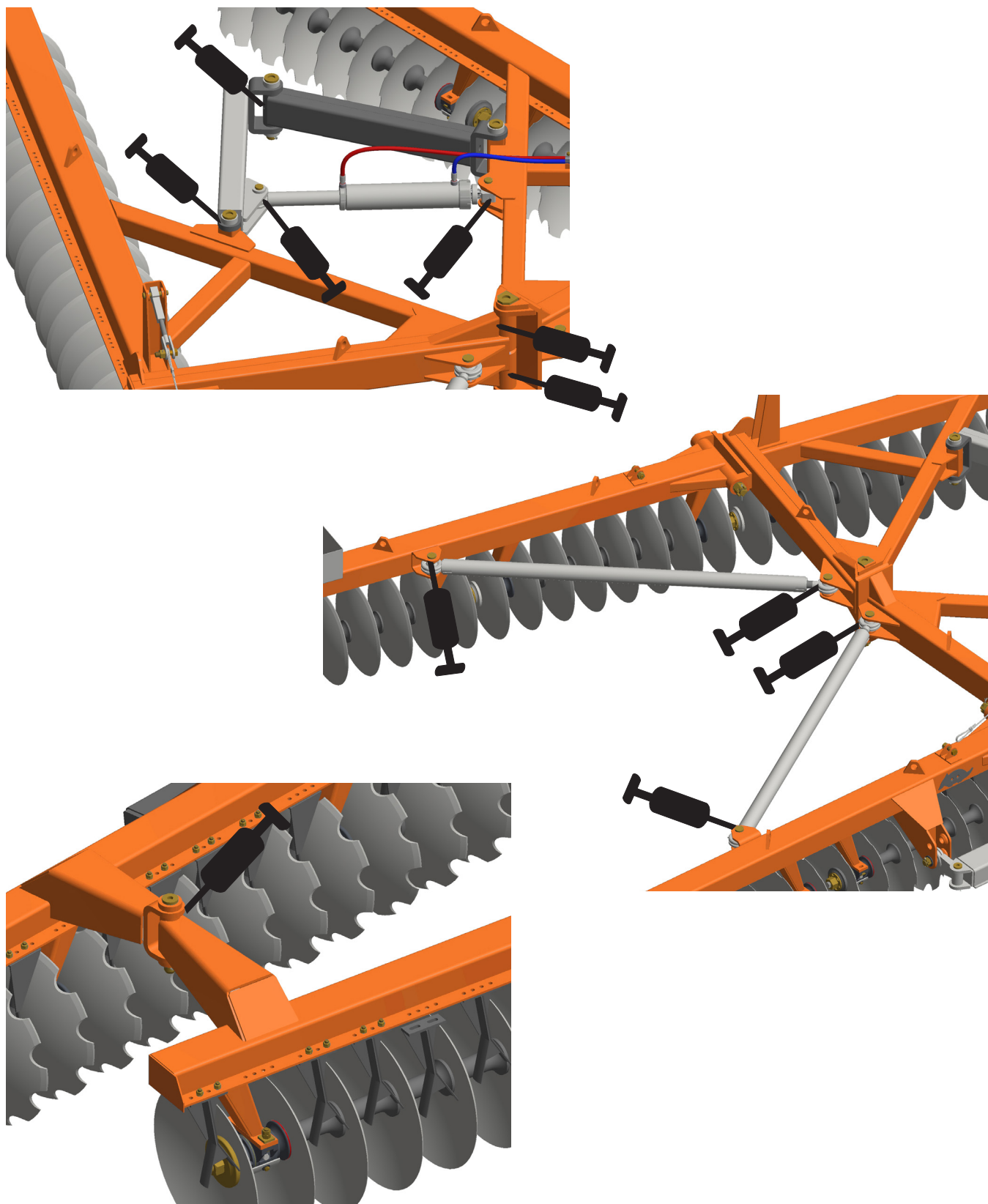

 **AVISO**

- Além dos pontos indicados, deve-se lubrificar todas as graxeias.

Manutenção do cilindro hidráulico

Quando o reparo do cilindro for necessário, limpe a unidade, desconecte as mangueiras antes de remover o cilindro.

Quando removido, abra as tomadas do cilindro e drene o fluido hidráulico do cilindro. Examine o tipo de cilindro. Certifique-se de ter as ferramentas corretas para o trabalho. Você pode precisar das seguintes ferramentas:

- Kit de vedação adequado;
- Chave de fenda de cabo de borracha;
- Alicates e chaves.

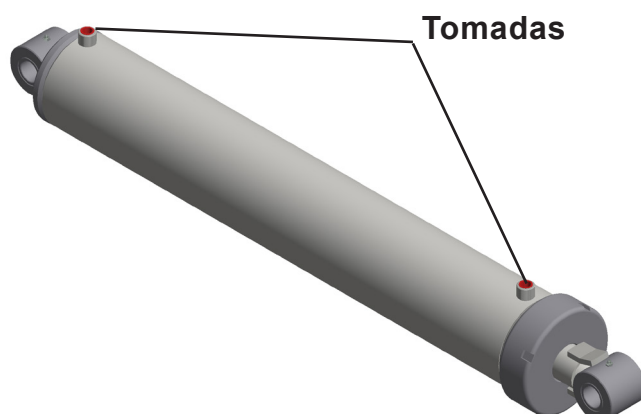

PERIGO

• Nunca realizar qualquer verificação ou manutenção com o sistema hidráulico pressurizado.

Desmontagem:

1. Remova a tampa móvel (A);
2. Remova cuidadosamente os conjuntos interno do cilindro (B);
3. Desmonte o êmbolo (C), removendo a porca (D) da haste;
4. Deslize o suporte dos anéis (E) e a tampa móvel (A);
5. Remova as vedações e substitua as peças danificadas por novos componentes;
6. Instale novas vedações e substitua as peças danificadas por novos componentes;
7. Inspecione o interior da camisa do cilindro, êmbolos, haste e outras peças. Suavize as áreas conforme necessário com uma lixa.

AVISO

• Não fixe a haste pela superfície cromada.

Manutenção do cilindro hidráulico

Montagem:

1. Reinstale o suporte dos anéis (E) e a tampa móvel (A) na haste do cilindro;
2. Prenda o êmbolo (C) à haste com a porca (D). Aperte a porca ao valor adequado (consulte a tabela de torque na página de manutenção);
3. Lubrifique dentro da camisa, vedações da haste e vedantes do êmbolo com óleo hidráulico;
4. Com a camisa do cilindro mantido suavemente preso, insira o conjunto interno do cilindro (B) usando um leve movimento de balanço;
5. Aplique travamento químico anaeróbico 277 (loctite 277) antes de instalar a tampa (A) da extremidade do cilindro;
6. Use na tampa (A) da extremidade do cilindro com torque de 400 lb.ft (600 N.m).

AVISO

- Na cabeça do cilindro, insira o suporte dos anéis (E) até que esteja alinhada com o tubo, para permitir que se encaixe em sua posição correta na camisa do cilindro.

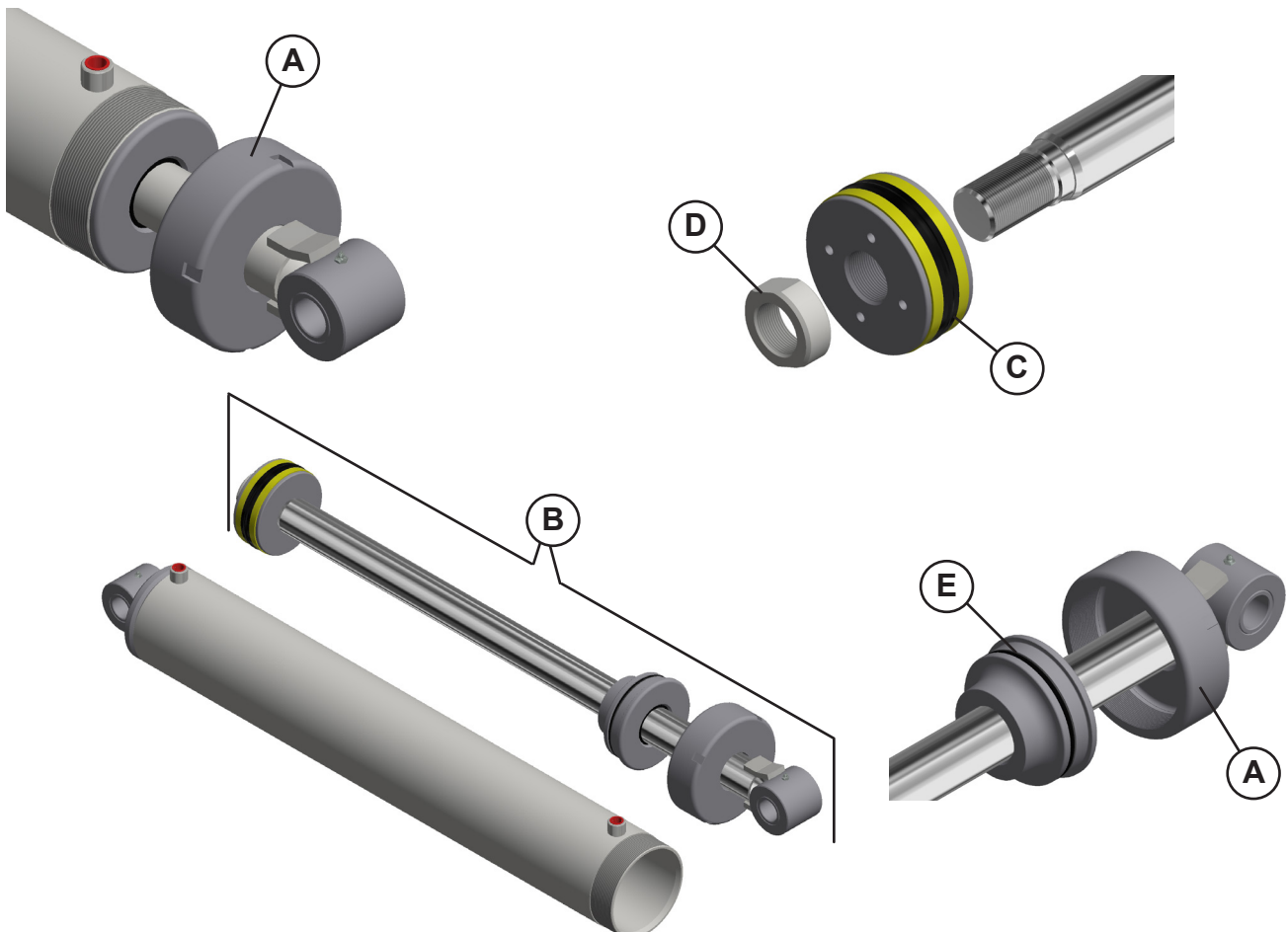

AVISO

- Não fixe a haste pela superfície cromada.

Cuidados na manutenção hidráulica

1. Certifique-se de que todos os componentes estão em boas condições e limpos.
2. Efetue a manutenção em ambientes limpos, isentos de poeiras ou contaminantes. Caso contrário, poderá haver mau funcionamento ou desgastes prematuros do equipamento.
3. A correta operação e manutenção evitará danos, infiltração de ar, superaquecimento do óleo e do sistema, danos nos componentes de borracha, etc.
4. Periodicamente ou quando for observado reposição anormal de óleo ou perda de força, o sistema hidráulico deverá ser inspecionado, efetuando aperto nas conexões que apresentarem vazamentos e substituindo as mangueiras que estiverem com prazo de vida útil próximo ao vencimento ou que apresentem cortes, fissuras ou ressecamento. Quanto a montagem das mangueiras, efetue de tal forma que trabalhem sempre com solicitações de flexão e nunca de torção ou tração.
5. Em caso de problemas com o cilindro hidráulico, não efetue nenhuma manutenção que submeta a aquecimento ou soldas, o que poderá ocasionar ovalizações ou outros problemas, o que trariam vazamentos internos, perda de força, engripamentos, danos a haste, etc.



PERIGO

- **Não faça reparos enquanto estiver pressurizado ou os cilindros estiverem sob carga. Nem mesmo tente nenhum reparo improvisado nas tubulações, conexões ou mangueiras hidráulicas usando fita, grampos ou cola. Devido à pressão extremamente alta, tais reparos falharão repentinamente e criarão uma condição perigosa e insegura. Grave acidente poderá resultar deste ato inseguro ou até a morte.**

- **Use proteção adequada para mãos e olhos ao procurar vazamentos hidráulicos de alta pressão.**

6. Antes de aplicar pressão ao sistema, verifique se todos os componentes estão firmes e se as mangueiras e acoplamentos não estão danificados.



AVISO

- **Se ferido por um fluxo concentrado de fluido hidráulico de alta pressão, procure um médico imediatamente.**



ATENÇÃO

- **Faça as operações sempre de maneira controlada e cuidadosa. Evite deixar o sistema hidráulico funcionando quando não estiver em uso.**

- **A não observação destes cuidados acarretará acidentes fatais (risco de morte).**

Manutenção do equipamento

- Em período de desuso lave o equipamento apenas com água, retoque a pintura faltante, proteja os discos com óleo, lubrifique todas as graxas.
- Os discos devem ser substituídos assim que notar um baixo rendimento dos mesmos, caracterizado, principalmente, pela redução do diâmetro, perda de corte e outras formas de avarias a que são submetidos durante o trabalho.
- Após 24 horas de trabalho, os parafusos do equipamento devem ser verificados quanto ao aperto. Para garantir maior desempenho e evitar desgaste e ruptura desnecessários, esses parafusos devem ser apertados em todos os momentos.
- Verifique se todas as peças móveis não apresentam desgastes. Se houver necessidade, efetue a reposição das mesmas.
- Substitua os adesivos de segurança que estão faltando ou danificados. O operador deve saber o significado e a necessidade de manter os adesivos no lugar e em boas condições. Deve estar ciente, também, dos perigos oferecidos pela falta de segurança e do aumento de acidentes, caso as instruções não forem seguidas.
- Guarde o equipamento sempre em local seco e protegido do sol e chuva, facilitando seu estado de conservação.



CUIDADO

- Perigo devido à poeira prejudicial à saúde.
- Ao realizar trabalhos de limpeza e reparo, usar roupa de proteção adequada, máscara de proteção respiratória, luvas de proteção e proteção articular.



AVISO

- Não utilize detergentes químicos para lavar o equipamento, isto poderá danificar a pintura do mesmo.
- Ao desmontar qualquer componente que não irá efetuar mais o uso, dê o destino correto, enviando para reciclagem. Ao descartar este produto, procure empresas de reciclagem observando o atendimento à legislação local. Preserve o meio ambiente.
- Use somente peças originais Civemasa.

Recomendações importantes

1. Reaperte porcas e parafusos após o primeiro dia de trabalho. Verifique as condições dos pinos e contrapinos. Depois, reaperte a cada 24 horas de trabalho.
2. Atenção especial deve ser dada às seções de discos, reapertando diariamente durante a primeira semana de uso. Depois, reaperte periodicamente.
3. Observe com atenção os intervalos de lubrificação (veja instruções de lubrificação nas páginas seguintes).
4. Durante o trabalho ou transporte não permita passageiros no trator ou na grade.
5. Escolha uma marcha que permita ao trator manter certa reserva de potência, garantindo-se contra esforços imprevistos.
6. A velocidade é relativa a marcha do trator e somente poderá ser determinada pelas condições locais. Adota-se uma média de 7,0 a 12,0 km/h, a qual não é aconselhável ultrapassar para manter a eficiência do serviço e evitar possíveis danos ao equipamento.
7. As manobras, conforme exposto anteriormente, devem ser feitas pela esquerda, ou seja, pelo lado fechado da grade onde as seções estão mais próximas.
8. O terreno gradeado fica sempre do lado esquerdo do operador.
9. Retire pedaços de pau ou qualquer objeto que se prenda aos discos.
10. A barra de tração do trator deve permanecer fixa no trabalho.
11. O acionamento da grade para abrir ou fechar as seções deve ser feito gradativamente, com o trator em movimento.
12. Não verifique eventuais vazamentos com as mãos. A alta pressão pode provocar lesões corporais. Use papelão ou outro objeto adequado.
13. Use trator de potência adequada.
14. Alivie a pressão do comando antes de desconectar os engates rápidos e ao fazer qualquer verificação no circuito hidráulico.
15. Conforme citado anteriormente, o equipamento possui várias regulagens, porém, somente as condições locais poderão determinar o melhor ajuste da mesma.



AVISO

- **Antes de reapertar as seções de discos é necessário afrouxar os parafusos de fixação dos mancais.**



CUIDADO

- **Observe as indicações de segurança cuidados e manutenção.**
- **O seu equipamento foi planejado e montado para um desempenho, economia e facilidade de operações máxima, sob uma variedade de condições de funcionamento.**
- **A fim de que mantenha um funcionamento sem problemas, se faz necessário que os cuidados, a limpeza e a manutenção sejam respeitados nos intervalos recomendados.**

Ajustes e inspeções rápidas

PROBLEMAS	CAUSAS	POSSÍVEIS SOLUÇÕES
Trator puxando para a direita.	Ângulo muito grande na seção dianteira ou muito pequeno na seção traseira.	Reduzir o ângulo da seção dianteira ou aumentar o da seção traseira.
	Barra de tração oscilante encostando-se ao batente para a esquerda.	Mover a barra de tração para a esquerda.
Seções não estão em nível de gradagem.	Seção dianteira e traseira não estão operando na mesma profundidade.	Ajustar o ângulo das seções de discos.
Sulco sendo deixado aberto do lado esquerdo.	Velocidade muito baixa para as condições do solo.	Aumentar a velocidade.
	Trator sendo posicionado muito para a direita.	Posicione o trator de modo que o disco frontal da esquerda fique na beira do sulco.
	Regulagem das seções de discos incorreta lateralmente.	Mover a seção traseira para a esquerda ou dianteira para a direita.
Formação de leiras no lado esquerdo.	Sobreposição insuficiente. Regulagem da seção traseira incorreta.	Caso haja formação de leiras, mover a seção dianteira para a esquerda ou a traseira para a direita.
Engates rápidos não se adaptam.	Engates de tipos diferentes.	Efetue a troca por engates machos e fêmeas do mesmo tipo.
Vazamento em mangueiras com terminais fixos.	Aperto insuficiente.	Reaperte cuidadosamente.
	Falta de material vedante na rosca.	Use fita veda rosca e reaperte cuidadosamente.

AVISO

• Toda a manutenção deste equipamento deve ser realizada por profissionais **QUALIFICADOS, CAPACITADOS e AUTORIZADOS** para este tipo de serviço.

Ajustes e inspeções rápidas

PROBLEMAS	CAUSAS	POSSÍVEIS SOLUÇÕES
Vazamento no cilindro hidráulico.	Reparos danificados.	Substitua os reparos.
	Haste danificada.	Substitua a haste.
	Óleo com impurezas.	Substitua óleo, reparos e elementos filtrantes.
	Pressão de trabalho superior a recomendada.	Regule o comando através da válvula de alívio com ajuda de um manômetro. Pressão normal 180 kgf/cm ² .
Vazamento nos engates rápidos.	Aperto insuficiente.	Reaperte cuidadosamente.
	Falta de material vedante na rosca.	Use fita veda rosca e reaperte cuidadosamente.
	Reparos danificados.	Substitua os reparos.
Seções travadas.	Campo muito molhado.	Deixe o campo secar ou penetre o disco superficialmente para ajudar na secagem.
	Regulagem das seções com ângulo máximo.	Reduza o ângulo.
	Gradagem muito profunda em solo úmido.	Utilize topadores para diminuir a profundidade.
		Levante o disco para reduzir a penetração.
Limpadores gastos ou ajustados incorretamente.	Ajuste ou troque os limpadores quando necessário.	

AVISO

• Toda a manutenção deste equipamento deve ser realizada por profissionais **QUALIFICADOS, CAPACITADOS e AUTORIZADOS** para este tipo de serviço.

Cálculo do rendimento horário

Para calcular o rendimento horário, utilize a seguinte fórmula:

$$R = \frac{L \times V \times E}{X}$$

Onde:

R = rendimento por hora.

L = largura de trabalho da grade (expressa em metros).

V = velocidade média do trator (expressa em metros por hora).

E = eficiência (0,90).

X = valor de hectare = 10.000 m².

Exemplo com a GNC de 40 discos:

$$R = ?$$

$$L = 3,9 \text{ m}$$

$$V = 9.000 \text{ m/h}$$

$$E = 0,90$$

$$X = 10.000 \text{ m}^2$$

$$R = \frac{3,9 \text{ m} \times 9.000 \times 0,90}{10.000}$$

R = O rendimento horário trabalhando com um equipamento de 40 discos, será de 3,16 hectares por hora.



AVISO

• O rendimento horário da grade pode variar por fatores físicos como umidade, declividade, dureza do solo, regulagens adequadas e principalmente pela velocidade de trabalho.

Com base neste cálculo, a tabela da página seguinte mostra o rendimento médio por hora e também por um dia, isto é, nove (9) horas de trabalho.

9. Dados importantes

Tabela de rendimento médio

Modelo	Número de discos	Largura de corte (m)	Rendimento por hora hectare	Rendimento por dia (09 h) hectare
GNC	36	3,5	2,84	25,52
	40	3,9	3,16	28,43
	44	4,3	3,48	31,35
	48	4,7	3,81	34,26
	52	5,1	4,13	37,18
	54	5,3	4,29	38,64
	60	5,9	4,78	43,01
	64	6,2	5,02	45,20
	72	7,0	5,67	51,03
	84	8,2	6,64	59,78

AVISO

- Adotou-se uma velocidade média de 9,0 km/h para a elaboração da tabela acima.

Para saber quantas horas serão gastas para trabalhar uma determinada área, previamente conhecida, divida o valor da área pelo rendimento horário da grade.

Exemplo: uma área de 50 hectares para ser trabalhada com uma grade modelo GNC de 40 discos (rendimento por hora = 3,16 hectares).

$$\text{Assim: } \frac{50}{3,16} = 15,82$$

R: Serão gastas aproximadamente 15 (quinze) horas para trabalhar em uma área de 50 hectares com a GNC de 40 discos.

Tabela de torque

A tabela abaixo fornece valores corretos de torque para vários parafusos. Aperte e verifique o torque dos parafusos periodicamente, usando a tabela de torque do parafuso como um guia. Nos casos de substituição, o parafuso novo deve ser de mesmo grau e classe do parafuso a ser substituído.

 MARCHESAN		<h3>TABELA DE TORQUE</h3>											
Diâmetro do Parafuso (Polegada) (a)	Grau 2		Grau 5		Grau 8		Diâmetro do Parafuso (Métrico) (d)	4.6		8.8		10.9	
	Lbs-ft (b)	N.m (c)	Lbs-ft	N.m	Lbs-ft	N.m		Lbs-ft	N.m	Lbs-ft	N.m	Lbs-ft	N.m
1/4" - 20	5,5	7,5	8,5	11,5	12	16,3	M5 x 0.8	2,5	3,39	5	6,78	8,5	11,526
1/4" - 28	6	8,1	9,5	12,9	14	19,0	M 6 x 1	3	4,068	8	10,85	11,5	15,594
5/16" - 18	10,5	14,2	17,5	23,7	24,5	33,2	M 6 x 0.75	3,5	4,746	8,5	11,53	13	17,628
5/16" - 24	12	16,3	19,5	26,4	27,5	37,3	M 8 x 1.25	7	9,492	19,5	26,44	28	37,968
3/8" - 16	19,5	26,4	31,5	42,7	44	59,7	M 8 x 1	8	10,848	21	28,48	30,5	41,358
3/8" - 24	22	29,8	35	47,5	50	67,8	M 10 x 1.5	14	18,984	38,5	52,21	56	75,936
7/16" - 14	31	42,0	50	67,8	70,5	95,6	M 10 x 1	16	21,696	43	58,31	63	85,428
7/16" - 14	34,5	46,8	56	75,9	79	107,1	M 12 x 1.75	25	33,9	66,5	90,17	98	132,888
1/2" - 13	47	63,7	76	103,1	107,5	145,8	M 12 x 1.25	27	36,612	73	98,99	107,5	145,77
1/2" - 20	53,5	72,5	86	116,6	121,5	164,8	M 14 x 2	40	54,24	107	145,09	156,5	212,214
9/16" - 12	68	92,2	110	149,2	155	210,2	M 14 x 1.5	43	58,308	115,5	156,62	169	229,164
9/16" - 18	76	103,1	122,5	166,1	173	234,6	M 16 x 2	62	84,072	165,5	224,42	243,5	330,186
5/8" - 11	94	127,5	151,5	205,4	214,5	290,9	M 16 x 1.5	66,5	90,174	177	240,01	260	352,56
5/8" - 18	106,5	144,4	171,5	232,6	242,5	328,8	M 18 x 2.5	86	116,616	229	310,52	336	455,616
3/4" - 10	167	226,5	269,5	365,4	380,5	516,0	M 18 x 1.5	96,5	130,854	257	348,49	378	512,568
3/4" - 16	186	252,2	300	406,8	424,5	575,6	M 20 x 2.5	121,5	164,754	323,5	438,67	475	644,1
7/8" - 9	169,5	229,8	434	588,5	612,5	830,6	M 20 x 1.5	134,5	182,382	359	486,80	527	714,612
7/8" - 14	187	253,6	478,5	648,8	676,5	917,3	M 22 x 2.5	165,5	224,418	441	598,00	647,5	878,01
1" - 8	254,5	345,1	650	881,4	918,5	1.245,5	M 22 x 1.5	182	246,792	484	656,30	711,5	964,794
1" - 12	285,5	387,1	729,5	989,2	1031	1.398,0	M 24 x 3	210	284,76	559	758,00	821	1113,276
1.1/8" - 7	360,5	488,8	921,5	1.249,6	1302	1.765,5	M 24 x 1.5	238,5	323,406	636	862,42	933,5	1265,826
1.1/8" - 12	404,5	548,5	1033,5	1.401,4	1460	1.979,8	M 27 x 3	307	416,292	820	1111,92	1204	1632,624
1.1/4" - 7	508,5	689,5	1300	1.762,8	1837,5	2.491,7	M 27 x 1.5	344	466,464	918	1244,81	1348,5	1828,566
1.1/4" - 12	563,5	764,1	1439,5	1.952,0	2034,5	2.758,8	M 30 x 3.5	416,5	564,774	1111,5	1507,19	1632,5	2213,67
1.3/8" - 6	667	904,5	1704,5	2.311,3	2408	3.265,2	M 30 x 1.5	477,5	647,49	1273	1726,19	1870	2535,72
1.3/8" - 12	759,5	1.029,9	1940	2.630,6	2741,5	3.717,5	M 33 x 3.5	567	768,852	1512,5	2050,95	2221,5	3012,354
1.1/2" - 6	885,5	1.200,7	2262,5	3.068,0	3197	4.335,1	M 33 x 1.5	641,5	869,874	1709,5	2318,08	2511	3404,916
1.1/2" - 12	996	1.350,6	2545,5	3.451,7	3597	4.877,5	M 36 x 4	729	988,524	1943	2634,71	2854	3870,024
a) Diâmetro nominal da rosca em polegada x fios por polegada							M 36 x 1.5	838,5	1137,006	2236	3032,02	3284	4453,104
b) Libras-pé							M 39 x 4	943	1278,708	2515	3410,34	3693,5	5008,386
c) Newton-metro							M 39 x 1.5	1073	1454,988	2860,5	3878,84	4201,5	5697,234
d) Diâmetro nominal da rosca em milímetro x passo da rosca													

Os valores são orientativos e se baseiam em condições médias de atrito aço com aço.

 **ATENÇÃO**

- A Civemasa reserva o direito de aperfeiçoar e/ou alterar as características técnicas de seus produtos, sem a obrigação de assim proceder com os já comercializados e sem conhecimento prévio da revenda ou do consumidor.
- As imagens são meramente ilustrativas.
- Algumas ilustrações neste manual aparecem sem os dispositivos de segurança (tampas, proteções etc.), removidos para possibilitar uma visão melhor e instruções detalhadas. Nunca operar o equipamento com esses dispositivos de segurança removidos.



CIVEMASA IMPLEMENTOS AGRÍCOLAS LTDA
Marchesan Av., 1979 - Zip Code 15994-900 - Matão - SP - Brazil
Telephone 55.16.3382.8222
www.civemasa.com.br

Fevereiro de 2023

0501091179 - S-1297 - REV.03

ATENÇÃO

- RECOMENDAÇÕES GERAIS DE SEGURANÇA -

- 1 - Apenas pessoas que possuem o completo conhecimento do trator e dos implementos devem conduzi-los.
- 2 - Para engatar os implementos, faça as manobras em marcha lenta, em local espaçoso e esteja preparado para aplicar os freios.
- 3 - Para acoplamento na tomada de força, desligue o motor do trator.
- 4 - O motor não deve funcionar em locais sem o ideal arejamento, devido à toxicidade dos gases expelidos.
- 5 - Faça todos os lastreamentos necessários para tracionar equipamentos que os exigem, assim as operações tornam-se mais seguras.
- 6 - Em operações com o trator estacionado, trave os freios e calce as rodas.
- 7 - Todas as peças móveis como correias, polias, engrenagens etc. merecem cuidados especiais.
- 8 - Vista roupas e calçados adequados para a operação das máquinas e implementos agrícolas.
- 9 - Não permita que demais pessoas acompanhem o operador no trator ou no implemento.
- 10 - O uso das raçadeiras exige cuidados especiais. Não permita a aproximação de pessoas ou animais durante o serviço.
- 11 - Não efetue regulagens com o implemento em funcionamento.
- 12 - Não permita que crianças brinquem sobre ou próximo o implemento estando o mesmo em operação, transporte ou armazenado.
- 13 - A velocidade de operação deve ser cuidadosamente controlada.
- 14 - Em terreno inclinado mantenha a estabilidade ideal. Em início de desequilíbrio abaxe a aceleração e não levante o implemento.
- 15 - Os implementos de controle hidráulico devem ser abaixados até o solo e aliviados da pressão antes de desconectar qualquer tubulação.
- 16 - Não verifique vazamentos nos circuitos hidráulicos com as mãos. A alta pressão pode provocar lesões corporais, use papelão.
- 17 - No término do trabalho, os implementos deverão ser desengatados e devidamente apoiados no solo ou sobre cavaletes, não podendo ficar suspensos pelo hidráulico do trator.
- 18 - Não transite em rodovias ou estradas pavimentadas.
- 19 - Os implementos agrícolas tais como grades, arados e outros possuem normalmente órgãos afilados, com bordas cortantes que oferecem riscos de acidentes mesmo quando não estão operando. Portanto, estes devem ser mantidos em local apropriado, devidamente apoiados no solo e impedindo-se o acesso de crianças e pessoas alheias ao manuseio dos mesmos.
- 20 - Para estacionar o trator, desligue o motor, neutralize a ação dos comandos e aplique os freios.

ATENCIÓN

- RECOMENDACIONES GENERALES DE SEGURIDAD -

- 1 - Solamente personas con el completo conocimiento del tractor y de los implementos deben conducirlos.
- 2 - Para enganchar los implementos, proceda con maniobras en marcha lenta, en local con espacio y este preparado para aplicar los frenos.
- 3 - Para acoples en la toma de potencia apague el motor del tractor.
- 4 - El motor no debe funcionar en locales sin ventilación suficiente debido a la toxicidad de los gases expelidos.
- 5 - Proceda con los lastres necesarios para traccionar equipos que así exigir de esta manera, las operaciones se tornan mas seguras.
- 6 - En operaciones con el tractor estacionado (parqueado) trabar los frenos y las ruedas.
- 7 - Todas las piezas móviles como: bandas, poleas, engranajes, etc... necesitan cuidados especiales.
- 8 - Vestir ropas y calzados adecuados para operación de las máquinas e implementos agrícolas.
- 9 - No permita que otras personas acompañen el operador en el tractor o en el implemento, salvo si posee asiento adecuado.
- 10 - El uso de las rastrillas (coifarmalezas) exige cuidados especiales. No permita la aproximación de personas o animales durante el trabajo.
- 11 - No efectuar regulajes con el equipo en funcionamiento.
- 12 - No permitir que niños jueguen sobre o próximo de los equipos, en operación, durante el transporte o almacenado.
- 13 - La velocidad de operación debe ser cuidadosamente controlada.
- 14 - En terreno inclinado mantenga la estabilidad ideal. En inicio de desequilibrio baje la aceleración y no levante el implemento.
- 15 - Los implementos de control hidráulico deben ser rebajados hasta el suelo y aliviar la presión antes de desconectar cualquier tubería.
- 16 - No verificar filtraciones en los circuitos hidráulicos con las manos, la alta presión puede provocar lesiones corporales, use carton u otro objeto adecuado.
- 17 - Después del término del trabajo, los equipos deberán ser desenganchados y debidamente apoyados en el suelo o sobre cavalletes, evitando el hidráulico del tractor.
- 18 - No transitar en carreteras o caminos pavimentados.
- 19 - Los implementos agrícolas, como: rastras, arados y otros, tienen normalmente órganos activos afilados, con bordes cortantes que ofrecen riesgos de accidentes, aún cuando detenidos, por lo tanto, estos deben ser mantenidos en local apropiado, debidamente apoyados en el suelo e impidiendo el acceso de niños y personas ajenas al uso de los mismos.
- 20 - Para estacionar (parquear) el tractor, apague el motor, neutralice la acción de los comandos y aplique los frenos.

ATTENTION

- GENERAL RECOMMENDATION ABOUT SAFETY -

- 1 - Only person who owns a full knowledge of tractor and implements must operate them.
- 2 - Take care to prevent injury to the hands or fingers when hitching the implement to the tractor.
- 3 - Always shut the tractor off before connecting the power take off.
- 4 - Never turn on the tractor engine within not aired places, due to toxic gases expelled.
- 5 - Before start the season it is necessary to prepare adequately the tractor and the implement to make the operations safer.
- 6 - Lock the tractor's parking brake and block the wheels before dismounting the tractor for service or to make adjustments.
- 7 - Never allow riders to accompany the operator on tractor or implement, except if there is an adequate seat.
- 8 - Be sure that everyone is standing clear before operating the agricultural implement or machinery.
- 9 - Use extreme caution and wear gloves when handling the disc blades or gang assemblies.
- 10 - Wear adequate clothes and shoes to operate agricultural implements and machinery.
- 11 - Do not attempt to make adjustments when the unit is running.
- 12 - Disconnect the hydraulic hoses from breakaway couplers after bleeding off the system.
- 13 - Always block-up raised equipment when servicing. Never rely on the hydraulic system.
- 14 - The speed must be controlled when transporting the implement on rough roads, bridges, steep grades or any other adverse conditions.
- 15 - Lower the implement or machinery completely to the ground before unhitching from the tractor.
- 16 - Before making any inspection on hydraulic hoses for leaks, cycle the hydraulic cylinders several times to purge entrapped air from the system.
- 17 - When the tractor is equipped with swinging drawbar, lock the drawbar in the fixed position.
- 18 - Agricultural implements such as: disc harrows, disc ploughs and others have disc blades that are sharp and could cut hands, feet etc, even when they are not in operation. In order to avoid serious accidents, use shock blocks to prevent the gang assembly from rolling surfaces before assembly to the frame. Wear gloves when handling the blades or gang assemblies.
- 19 - On the transport of the harrow, always install transport lock devices.
- 20 - When parking the tractor, turn the engine off, lock the tractor's parking brake and remove the key.

CIVEMASA

www.civemasa.com.br

